

#### 40 Q20ツアー内購入額(数量回答)

◇ツアー中の購入費は、2,000円未満が多い

ツアー中の購入費は、「2,000円未満」が66.7%と高い割合であり、次いで「2,000円から4,000円未満」が23.3%であった。

##### ■ ツアー内購入額

項目	件数 (人)	構成比 (%)	構成比(%)
2,000円未満	20	66.7	66.7
2,000円～4,000円未満	7	23.3	23.3
4,000円～6,000円未満	2	6.7	6.7
6,000円～8,000円未満	0	0.0	0.0
8,000円～10,000円未満	0	0.0	0.0
10,000円以上	1	3.3	3.3
不明	0	0.0	0.0
サンプル数	30	100.0	100.0

#### 41 Q20土産等額(数量回答)

◇お土産購入費は、2,000円未満が多い

お土産購入費は、「2,000円未満」が90.0%と高い割合であった。

##### ■ お土産費

項目	件数 (人)	構成比 (%)	構成比(%)
2,000円未満	27	90.0	90.0
2,000円～4,000円未満	1	3.3	3.3
4,000円～6,000円未満	0	0.0	0.0
6,000円～8,000円未満	1	3.3	3.3
8,000円～10,000円未満	0	0.0	0.0
10,000円～12,000円未満	0	0.0	0.0
12,000円以上	1	3.3	3.3
不明	0	0.0	0.0
サンプル数	30	100.0	100.0

#### 42 Q20交通費(数量回答)

◇交通費は、「2,000円から4,000円未満」が多い

交通費は、「2,000円から4,000円未満」が46.7%と高く、次いで、「2,000円未満」「4,000円から6,000円未満」が23.3%であった。

##### ■ 交通費

項目	件数 (人)	構成比 (%)	構成比(%)
2,000円未満	7	23.3	23.3
2,000円～4,000円未満	14	46.7	46.7
4,000円～6,000円未満	7	23.3	23.3
6,000円～8,000円未満	0	0.0	0.0
8,000円～10,000円未満	0	0.0	0.0
10,000円以上	1	3.3	3.3
不明	1	3.3	3.3
サンプル数	30	100.0	100.0

#### 43 Q20その他額(数量回答)

◇その他費用は、2,000円未満が多い

その他費用は、「2,000円未満」が90.0%であった。

##### ■ その他費用

項目	件数 (人)	構成比 (%)	構成比(%)
2,000円未満	27	90.0	90.0
2,000円～4,000円未満	1	3.3	3.3
4,000円～6,000円未満	0	0.0	0.0
6,000円～8,000円未満	1	3.3	3.3
8,000円～10,000円未満	0	0.0	0.0
10,000円以上	1	3.3	3.3
不明	0	0.0	0.0
サンプル数	30	100.0	

#### 44 Q21 ツアー前消費額(数量回答)

◇ツアー前消費額は、2,000円未満が多い

ツアー前消費額は、「2,000円未満」が70.0%であった。

##### ■ ツアー前購入額

項目	件数 (人)	構成比 (%)	構成比(%)
2,000円未満	21	70.0	70.0
2,000円～4,000円未満	3	10.0	10.0
4,000円～6,000円未満	1	3.3	3.3
6,000円～8,000円未満	1	3.3	3.3
8,000円～10,000円未満	0	0.0	0.0
10,000円～12,000円未満	1	3.3	3.3
12,000円～14,000円未満	0	0.0	0.0
14,000円～16,000円未満	2	6.7	6.7
16,000円～18,000円未満	0	0.0	0.0
18,000円～20,000円未満	0	0.0	0.0
20,000円以上	1	3.3	3.3
不明	0	0.0	0.0
サンプル数	30	100.0	

#### 45 Q22土産購入場所(自由記入)

道の駅許田 / 空港 / 嵐山展望台 / 許田やんばる物産センター / やんばる学びの森 / わんさか大浦パーク  
 イオン名護店 / 北谷アメリカンビレッジ / 許田かねひで / アウトレットモールあしびなー  
 おきなわ屋(アメリカンビレッジ) / DFS(空港) / ふくら舎 / 田村窯 / 読谷の器屋 / 窯元 / 常秀工房  
 道の駅ゆいゆい国頭 / サンライズ東 / 道の駅ぎのぞ / 宜野座村仲間商店 / 民泊先で作ったさーたーあんだぎ  
 ー / JA おきなわ食彩館とよさき菜々色畑 / 東村共同売店 / 大浦の商店、コープ / 御菓子御殿 / 宮里そば  
 ネイチャーみらい館

#### 46 Q23昼食場所(自由記入)

- 1 男 40代 道の駅許田、Cafeichara
- 2 女 40代 Cafeichara 本部町伊豆味 2416-1、許田道の駅
- 3 男 40代 ドライブインで軽食、海人体験で釣った魚をいただき、古宇利島のカフェでお茶をしました、民泊の地元のお祭りで豚汁とごはん
- 4 女 20代 インターでハンバーガー、海人体験で魚、民泊の地元のお祭りで豚汁とごはん
- 5 男 30代 カフェほかぜ、café ichara

- 6 女 40代 東村/帆風、本部町 café ichare
- 7 男 30代 機内で持参の弁当、茶屋夢蘭、二見そば
- 8 女 30代 機内で持参の弁当、茶屋夢蘭、二見そば
- 10 女 40代 国際通りステーキ 88、アメリカンビレッジ、鉄板焼き、おきなわアウトレット、びっくりドンキー
- 11 女 40代 国際通り、アメリカンビレッジ、アウトレットモール付近
- 12 女 30代 国際通りステーキ 88、北谷鉄板焼き四季
- 13 女 30代 ひがし食堂（沖縄そばはまあまあ、かき氷（ぜんざい）が絶品でした。笑味の店（地のものをたくさん使う自然料理、どれもおいしくて大変満足しました）空港の A&W
- 14 女 30代 地元の食堂、空港等のファーストフード（A&W）
- 15 女 30代 A&W、ひがし食堂、笑味の店
- 17 男 50代 羽田空港、沖縄そば体験、那覇空港
- 18 女 50代 フライト時刻の関係で羽田空港のレストラン、沖縄そば体験、フライトの時刻関係で那覇空港
- 19 女 40代 空港内で10分ほど軽食、玉家 Jr. 名護
- 20 女 40代 空港内で10分ほど軽食、玉家 Jr. 名護
- 21 男 20代 きしもと食堂、道の駅許田
- 22 男 40代 コンビニ、東村の普通の商店、道の駅、空港、できれば地元のスーパーで買った
- 23 女 20代 とよみ食堂（空港近く）、前田食堂（大宜味）
- 24 女 30代 那覇から車で30分ぐらいの場所ソーキそばの店、やんばる地方に詳しい方に聞いた、おすすめだと言われた前田食堂
- 25 女 40代 空弁、道の駅ぎのざ、島野菜としゃぶしゃぶがじゅまる
- 26 男 40代 空弁、道の駅ぎのざ、島野菜としゃぶしゃぶがじゅまる
- 27 女 40代 やんばる学びの森内、宮里そば
- 28 女 40代 Katsu Kitchen
- 29 女 40代 あいあいファーム
- 30 女 20代 あいあいファーム、那覇空港

## ⑩モニターツアーアンケート調査結果の分析

### ◇モニターツアー全体としての評価は高い。

- ・アンケート結果を踏まえると、やんばる地域としてのコンテンツのもつポテンシャルとしては、良い評価であると思われる。

### ◇目的型ツアー造成の検討が必要である。

- ・参加者の移動をみると、宿泊地を基点とした周遊が多くみられた。時間的な制約や必須事項が多いこともあっての結果であると思われるが、実際の観光客も2泊3日という短い時間での旅行が

多いと思われる。誘客を促進する地区を目的地(宿泊地)とした商品造成を検討する必要がある。

**◇ツアーの造成の際は、その行程に配慮する必要がある。**

・参加前の期待度と参加後の満足度の比較において、満足度が期待度よりも向上している中で、「ツアー行程」に対する評価が非常に低下している。モニターツアーとしての前提であるが、これまで実施してきたツアーの考え方をベースに検討したものであることを踏まえると、行程への配慮は十分検討が必要である。

**◇資源についての PR の必要がある。**

・やんばる地域の資源について、全体的に認知度は非常に低い結果であるが、興味があるという資源も多くみられる。これら興味を示す資源についての PR や活用を積極的に進めていく必要がある。

**◇宿泊施設についてターゲットに合わせた改善が必要である。**

・民泊においては、お風呂や備品への評価が低い。ハードの改善は、難しい面もみられるため、誰をターゲットにしているかなど宿の志向に応じた、可能な範囲での対応を進めることがポイントである。

・ホテルは、最低ラインの設備は必要と思われるため、ターゲットによらず、改善すべき点は進めていく必要がある。

**◇情報提供の充実を図る必要がある。**

・情報提供について、結果的に参加者が一般の旅行雑誌を活用しているようでは、やんばる地域の良さを伝えることに限界があると思われる。地域を伝えることを再度考慮し、観光客への提案を含めた情報提供の充実を図る必要がある。

⑪モニターアンケート票（大人の民泊モニター向けアンケート）

氏名

モニターツアーに関するアンケート

この度は当モニターツアーに参加いただき、ありがとうございました。

当モニターツアーは、沖縄県北部地域の活性化に向けた取組のひとつとして実施しております。ツアーに参加された皆様の率直なご意見をお聞かせ頂き、地域を改善していくための参考にさせていただきたいと存じます。

結果は、個人情報を除き、すべて統計的に処理しますので、個人にご迷惑をおかけすることはありません。また、記載内容につきまして、後日確認させていただく場合がありますので、何卒、ご協力のほどよろしくお願致します。

以下の「F」から「Q4」までの設問は、旅行に出かける前にお答え下さい。

F. あなたご自身についてお伺いします。

F1 性別	1 男性 2 女性
F2 年齢	1 20代 2 30代 3 40代 4 50代 5 60代以上
F3 未既婚	1 未婚 2 既婚
F4 職業	1 勤め人（会社員、公務員など） 2 経営者・役員 3 自営業・自由業 4 パート・アルバイト 5 専業主婦・主夫・家事手伝い 6 無職 7 その他（ ）
F5 お住い	都道府県名：（ ）
F6 来訪経験 ※沖縄北部	1 訪れたことはない 2 訪れたことがある（ ）回

Q1. 何人で参加されましたか。

あなたを含めて（ ）人

Q2. 今回、どなたと参加しましたか。あなたから見た属性をお知らせ下さい。（○はいくつでも）

1 一人で参加 2 友人・知人 3 夫・妻 4 子供  
5 親 6 職場の同僚・関係者 7 その他（ ）

Q3. 今回のツアーを申し込まれた際に、あなたはツアーに対してどの程度期待されていますか。

項目別にお知らせください。（それぞれ○は1つ）

区分	① いる期待しても	② いる期待して	③ いる期待して	④ いもどちらな	⑤ い期待して	⑥ い期待して	⑦ い全期待
(1) 旅行先としての沖縄北部について	1	2	3	4	5	6	7
(2) 体験プログラムⅠ、Ⅱについて	1	2	3	4	5	6	7

(3) 体験プログラムを含めたツアー全体	1	2	3	4	5	6	7
(4) ツアーの行程 (タイムスケジュール)	1	2	3	4	5	6	7
(5) 体験プログラムのおもしろさ	1	2	3	4	5	6	7
(6) 必須プログラム以外の経験	1	2	3	4	5	6	7
(7) 沖縄の食事	1	2	3	4	5	6	7
(8) 宿泊施設	1	2	3	4	5	6	7
(9) 地域の人々との交流	1	2	3	4	5	6	7
(10) 総合的に見て	1	2	3	4	5	6	7

Q4. あなたは以下の観光資源について、どの程度ご存知ですか。あてはまるものをそれぞれひとつずつお選びください。項目別にお知らせください。(それぞれ○は1つ)

区分	① 実際に 見たこと がある	② 名前 は聞いた ことが ある	③ よく 知らない が話を 聞いた ことが ある	④ よく 知らない が類似 のもの を経験 した ことが ある	⑤ 知らない
(1) やんばる学びの森 (国頭村)	1	2	3	4	5
(2) ヤンバルクイナ (国頭村)	1	2	3	4	5
(3) つつじエコパーク (東村)	1	2	3	4	5
(4) 慶佐次川マングローブ林 (東村)	1	2	3	4	5
(5) 大浦のマングローブ林 (名護市)	1	2	3	4	5
(6) わんさか大浦パーク (名護市)	1	2	3	4	5
(7) かりゆしカンナタラソラグーナ (宜野座村)	1	2	3	4	5
(8) 道の駅ぎのぞ (宜野座村)	1	2	3	4	5
(9) 金武町新開地 (金武町)	1	2	3	4	5
(10) ネイチャーみらい館 (金武町)	1	2	3	4	5

Q5. あなたは以下の観光資源について、どの程度関心がありますか。あてはまるものをそれぞれひとつずつお選びください。項目別にお知らせください。(それぞれ○は1つ)

区分	① 大 変関 心 が あ る	② や や 関 心 が あ る	③ ど ち ら と も い え な い	④ あ ま り 関 心 は な い	⑤ 全 く 関 心 が な い
(1) やんばる学びの森 (国頭村)	1	2	3	4	5
(2) タナガームイ (国頭村)	1	2	3	4	5
(3) つつじエコパーク (東村)	1	2	3	4	5
(4) 慶佐次マングローブ林 (東村)	1	2	3	4	5
(5) 大浦マングローブ林 (名護市)	1	2	3	4	5
(6) わんさか大浦パーク (名護市)	1	2	3	4	5

(7) かなタラソ沖縄（宜野座村）	1	2	3	4	5
(8) 道の駅宜野座（宜野座村）	1	2	3	4	5
(9) 金武町新開地（金武町）	1	2	3	4	5
(10) ネイチャーみらい館（金武町）	1	2	3	4	5

ここからの設問は、旅行を終えた後にお答え下さい。

Q6. 今回のツアーを終えて、あなたはツアーに対してどの程度満足されましたか。項目別にお知らせください。（それぞれ○は1つ）

区分	① とても 満足した	② 満足した	③ やや 満足した	④ どちらとも いえな	⑤ あまり満足し ていない	⑥ 満足していな	⑦ 全く満足して いない
(1) 旅行先としての沖縄北部について	1	2	3	4	5	6	7
(2) 体験プログラムⅠ、Ⅱについて	1	2	3	4	5	6	7
(3) 体験プログラムを含めたツアー全体	1	2	3	4	5	6	7
(4) ツアーの行程（タイムスケジュール）	1	2	3	4	5	6	7
(5) 体験プログラムのおもしろさ	1	2	3	4	5	6	7
(6) 必須プログラム以外の経験	1	2	3	4	5	6	7
(7) 沖縄の食事	1	2	3	4	5	6	7
(8) 宿泊施設	1	2	3	4	5	6	7
(9) 地域の人々との交流	1	2	3	4	5	6	7
(10) 総合的に見て	1	2	3	4	5	6	7

Q7. あなたの行動経路について、立ち寄り施設、選んだ理由、経路を順番にお知らせください。

※日別にご記載ください。

	目的施設	選んだ理由	経路
1 日 目	例) 美ら海水族館	有名施設だから	高速、58号、449号
2 日 目			

3 日 目			

Q8. 道の駅許田「やんばる観光案内コーナー」についてお伺いします。ガイドの対応について、どの程度満足されましたか。項目別にお知らせ下さい。(それぞれ○は1つ)

区分	① とても 満足した	② 満足した	③ やや 満足した	④ どちらとも いえない	⑤ あまり満足し ていない	⑥ 満足していな い	⑦ 全く満足して いない
(1) 情報の内容やガイドの対応	1	2	3	4	5	6	7
(2) 説明内容の分かり易さ	1	2	3	4	5	6	7
(3) 地域の情報提供	1	2	3	4	5	6	7
(4) 展示物や情報ツールの充実度	1	2	3	4	5	6	7
(5) 総合的に見て	1	2	3	4	5	6	7

その他お気づきの点をご記載下さい

Q9. 体験プログラムについてどの程度満足されましたか。体験したプログラム名をご記載いただき、項目別にお知らせ下さい。(それぞれ○は1つ) ※下枠は、適宜追加してご記載ください。

Q9-1 体験プログラム名( )

区分	① とても 満足した	② 満足した	③ やや 満足した	④ どちらとも いえない	⑤ あまり満足し ていない	⑥ 満足していな い	⑦ 全く満足して いない



(1) 体験プログラムの内容	1	2	3	4	5	6	7
(2) 実際に体験した際の楽しさ	1	2	3	4	5	6	7
(3) ガイドの対応	1	2	3	4	5	6	7
(4) 地域の情報提供	1	2	3	4	5	6	7
(5) 総合的に見て	1	2	3	4	5	6	7

(6) 参加した体験プログラムの費用について、  
いくらまでならまた参加しますか。

	円
--	---

その他お気づきの点をご記載下さい

--

Q9-2 体験プログラム名( )

区分	① とても 満足した	② 満足した	③ やや 満足した	④ どちらとも いえない	⑤ あまり満足し ていない	⑥ 満足していな い	⑦ 全く満足して いない
(1) 体験プログラムの内容	1	2	3	4	5	6	7
(2) 実際に体験した際の楽しさ	1	2	3	4	5	6	7
(3) ガイドの対応	1	2	3	4	5	6	7
(4) 地域の情報提供	1	2	3	4	5	6	7
(5) 総合的に見て	1	2	3	4	5	6	7

(6) 参加した体験プログラムの費用について、  
いくらまでならまた参加しますか。

	円
--	---

その他お気づきの点をご記載下さい

--

Q9-3 体験プログラム名( )

区分	① とても 満足した	② 満足した	③ やや 満足した	④ どちらとも いえない	⑤ あまり満足 していない	⑥ 満足してい ない	⑦ 全く満足し ていない
(1) 体験プログラムの内容	1	2	3	4	5	6	7
(2) 実際に体験した際の楽しさ	1	2	3	4	5	6	7
(3) ガイドの対応	1	2	3	4	5	6	7
(4) 地域の情報提供	1	2	3	4	5	6	7
(5) 総合的に見て	1	2	3	4	5	6	7

(6) 参加した体験プログラムの費用について、  
いくらまでならまた参加しますか。

円
---

その他お気づきの点をご記載下さい

--

Q10. 宿泊施設についてどの程度満足されましたか。項目別にお知らせください。  
(それぞれ○は1つ)

Q10-1 民泊 施設名( )

区分	① とても 満足した	② 満足した	③ やや 満足した	④ どちらとも いえない	⑤ あまり満足 していない	⑥ 満足してい ない	⑦ 全く満足し ていない
(1) チェックイン時の案内	1	2	3	4	5	6	7
(2) 洗面所、トイレ	1	2	3	4	5	6	7
(3) お風呂	1	2	3	4	5	6	7
(4) 食事	1	2	3	4	5	6	7
(5) 備品 (寝巻、アメニティ等)	1	2	3	4	5	6	7
(6) 受入れ民家のおもてなし	1	2	3	4	5	6	7
(7) 施設の立地する地域の案内	1	2	3	4	5	6	7
(8) 総合的に見て	1	2	3	4	5	6	7

(9) 対象宿の食事内容についてお知らせ下さい。

(9)-1 夕食

--

(9)-2 朝食

(10) 対象宿で体験のなされた方は、その内容についてお知らせ下さい。

(11) 対象宿の評価できるポイントをお知らせください。

(12) 対象宿の改善すべきポイントをお知らせください。

(13) 民泊の経験についてお答えください。(それぞれ○は1つ)

1 ある	2 ない
------	------

(14) 民泊にまた宿泊したいと思いますか。(それぞれ○は1つ)

1 はい	2 いいえ
------	-------

(14)-1 (14)で「いいえ」とお答えの方は、その理由をご記載ください。

(15) 宿泊した施設の費用について、  
いくらまでならまた宿泊しますか。

	円
--	---

Q10-2 ホテル泊 施設名( )

区分	① とても 満足した	② 満足した	③ やや 満足した	④ どちらとも いえない	⑤ あまり満足 していない	⑥ 満足してい ない	⑦ 全く満足し ていない
(1) チェックイン時の案内	1	2	3	4	5	6	7
(2) 洗面所、トイレ	1	2	3	4	5	6	7
(3) お風呂	1	2	3	4	5	6	7
(4) 食事	1	2	3	4	5	6	7
(5) 備品 (寝巻、アメニティ等)	1	2	3	4	5	6	7

(6)従業員のおもてなし	1	2	3	4	5	6	7
(7)施設の立地する地域の案内	1	2	3	4	5	6	7
(8)総合的に見て	1	2	3	4	5	6	7

(9)対象宿の評価できるポイントをお知らせください。

(10)対象宿の改善すべきポイントをお知らせください。

(11)宿泊した施設の費用について、  
いくらまでならまた宿泊しますか。

円

Q11. あなたは、ツアーに参加するに辺り、地域の情報をどこからご覧になりましたか。

(○はいくつでも)

1 旅行会社のウェブサイト	2 宿泊施設などのウェブサイト
3 観光協会などのウェブサイト	4 ウェブサイトの口コミ情報
5 旅行雑誌	6 一般雑誌
7 その他 ( )	

Q12. 今回のツアーの参加にあたり、弊社からの観光パンフレット等による情報提供は十分なものでしたか。(○は1つ)

1 充分だった

2 さらに知りたい情報があった  
(具体的に: )

Q13. あなたが普段よくご覧になっている・利用される情報源で、当ツアーの情報の提供に適切だと思われるものをお知らせ下さい。(○はいくつでも)

1 旅行会社のウェブサイト	2 官公庁のウェブサイト
3 ウェブ広告(バナーなど)	4 その他の機関・団体のウェブサイト
5 テレビやラジオ(広告や番組)	6 新聞(広告や記事)
7 旅行会社の店頭(店員・ポスター)	8 チラシやポスター、パンフレット
9 友人や知人からの口コミ・誘い	
10 その他 ( )	

Q14. 今回のツアー中、現地に関する情報取得手段をお知らせください。(○はいくつでも)

1 旅行会社のウェブサイト	2 宿泊施設などのウェブサイト
3 観光協会などのウェブサイト	4 ウェブサイトの口コミ情報
5 旅行雑誌	6 一般雑誌
7 観光パンフレット	7 その他 ( )

Q15. この地域への集客 PR について、訴求すべきキーワードをご記入ください。

Q16. この地域への PR について、現状の問題や課題についてお気づきの点をご記入ください。

Q17. あなたは、この地域へのツアーについて、また参加されたいと思いますか。(○は1つ)

1 ぜひ参加 したい	2 参加 したい	3 やや参加 したい	4 どちらとも いえない	5 あまり参加し たいと思わな い	6 参加したいと 思わない	7 全く参加した いと思わない
------------------	----------------	------------------	--------------------	----------------------------	---------------------	-----------------------

Q18. あなたは、この地域へのツアーについて、友人・知人に薦めたいと思いますか。(○は1つ)

1 ぜひ 薦めたい	2 薦めたい	3 やや 薦めたい	4 どちらとも いえない	5 あまり薦めた いと思わない	6 薦めたいと 思わない	7 全く薦めたい と思わない
-----------------	-----------	-----------------	--------------------	-----------------------	--------------------	----------------------

Q18-1. Q18で「1」「2」「3」とお答えの友人・知人などに薦めたいと回答された方にお伺いします。あなたは、当ツアー内容のどのような点を伝えたいと思いますか。どのようなことでもけっこうですので具体的にお知らせください。

Q19. あなたは、今回のツアーで訪れた地域を、今後どの程度訪れたいと思いますか。(○は1つ)

1 ぜひ 訪れたい	2 訪れたい	3 やや 訪れたい	4 どちらとも いえない	5 あまり訪れた いと思わない	6 訪れたいと 思わない	7 全く訪れたい と思わない
-----------------	-----------	-----------------	--------------------	-----------------------	--------------------	----------------------

Q20. ツアー中のお支払いについてお伺いします。下記の項目それぞれに対して、支払った金額をお知らせください。(1名当たり)

(1) 飲食費 (ツアーに組み込まれたもの以外)						円位
(2) 当ツアー内で購入したもの						円位
(3) 土産・買い物などで購入したもの						円位
(4) 交通費						円位
(5) その他 ( )						円位

Q21. 今回のツアー参加で必要となる用品などの準備ではおいくらくらい出費されましたか。

ツアー前の購入金額合計						円位
-------------	--	--	--	--	--	----

Q22. 今回のツアーでは、土産品をどこで購入しましたか。下記に記載してください。

Q23. 今回のツアーでは、昼食をどこでとりましたか。下記に記載してください。

最後になりますが、旅全体をとおして、旅行商品と考えた場合のご感想について、本ページ1ページ程度、ご忌憚のないご意見をいただけますでしょうか。沖縄北部の活性化に向けて、ご参加いただいた皆様のお力添えをいただければと思います。

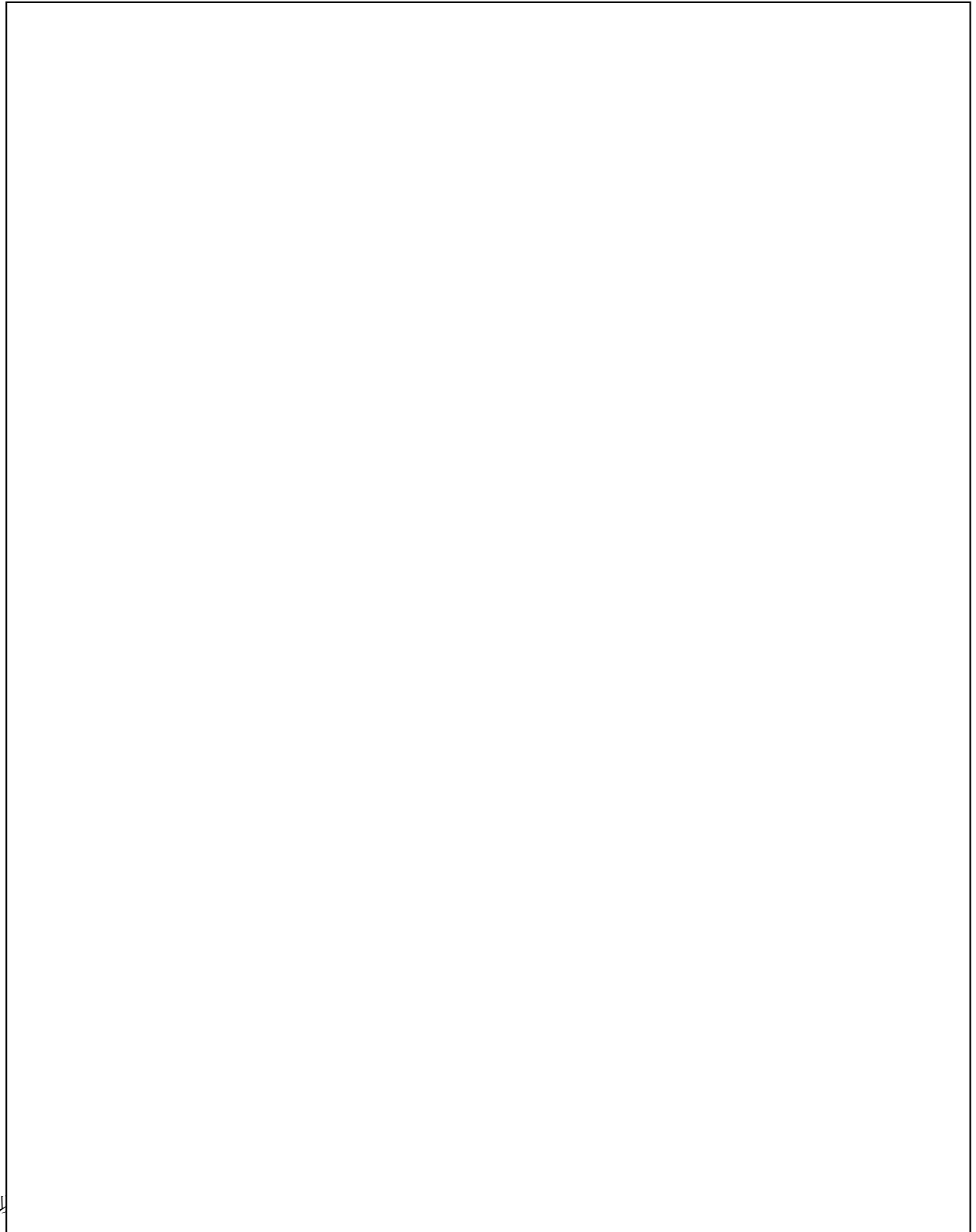

## ⑫受け入れ民家アンケート調査

### (調査の目的)

モニターツアー調査の実施に当たり、民泊受け入れ側の対応について、問題や課題を把握するため、受け入れ先調査を実施した。

### (調査の方法)

◇調査方法 : 対象者に直接調査票配布、回収

◇調査対象 :

市町村名	受け入れ先 1	受け入れ先 2	受け入れ先 3	受け入れ先 4
東村	東 1 さん	東 2 さん	東 3 さん	—
名護市	名護 1 さん	名護 2 さん	名護 3 さん	名護 4 さん
宜野座村	宜野座 1 さん	宜野座 2 さん	—	—
金武町	金武 1 さん	金武 2 さん	—	—
国頭村	学びの森	—	—	—

◇サンプル数 : 12 軒

◇調査期間 : 1 月 23 日 (金) ~ 3 月 1 日 (日)

### (調査項目)

◇基本属性(受け入れ組数、受け入れ人数、受け入れ経験、体験プログラムの有無)

◇モニター受け入れに対する期待

◇受け入れの満足度

◇大人の民泊受け入れの可否

◇受け入れ時に気を付けた点

◇修学旅行との比較

◇受け入れの金額設定

### (回収結果)

本調査は、モニターツアー参加者受け入れ先 12 軒すべて調査票を回収した。



## (アンケート調査結果)

### 1 F1 受け入れ組数(数量回答)

受け入れ組数は、ほぼすべての施設で1組であった。

#### ■ 受け入れ組数

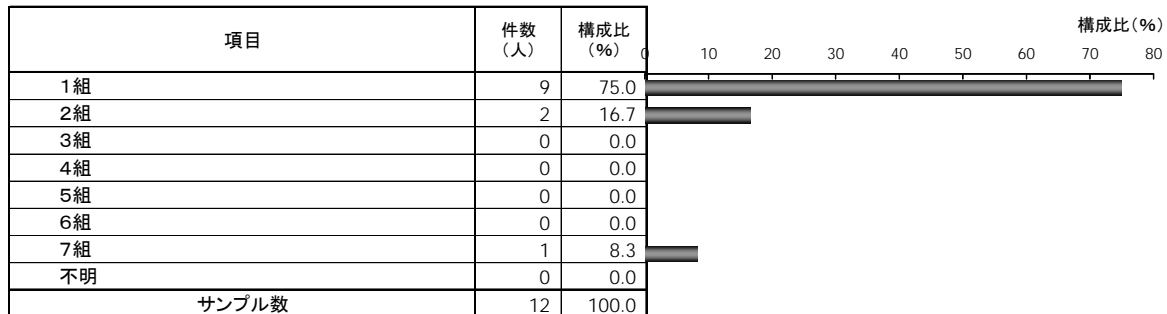

### 2 F2 受け入れ人数(数量回答)

受け入れ人数は、おおむね3人までであった。

#### ■ 受け入れ人数

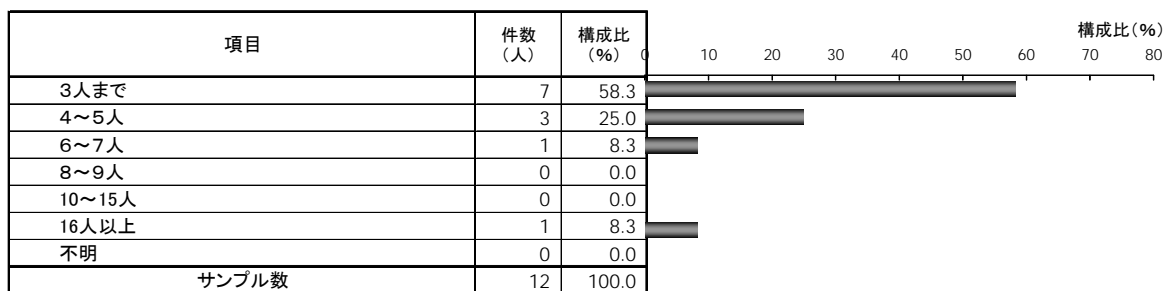

### 3 F3 受け入れ経験(単一回答)

民泊での大人の受け入れ経験は、「ある」が8軒と「ない」よりも多かった。

#### ■ 受け入れ経験

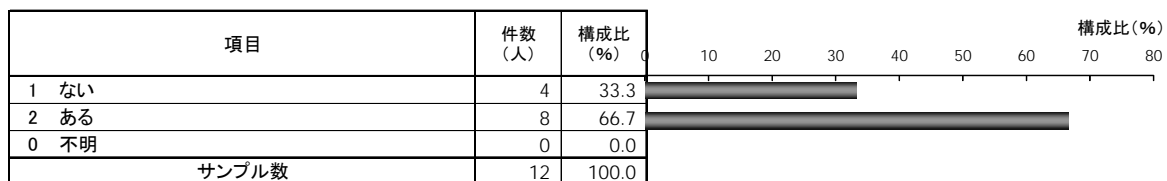

<具体的に>

- ・大学生ボランティア
- ・大学生ボランティア
- ・大学生、大人
- ・JICA,家族づれ etc
- ・観光関係者
- ・観光旅行者や一般の方の受け入れ
- ・ビジネス客
- ・ビジネス客

#### 4 F4 体験プログラムの有無(単一回答)

民泊での体験プログラムの有無は、「ある」が 11 軒とほぼすべてにあった。

##### ■ 体験プログラムの有無

項目	件数 (人)	構成比 (%)	構成比(%)
1 ない	1	8.3	8.3
2 ある	11	91.7	91.7
0 不明	0	0.0	0.0
サンプル数	12	100.0	100.0

<具体的に>

- ・農業、沖縄料理作り、海浜での貝殻拾い(カニ堀り含む)
- ・農作業、料理体験(レシピあげる)、カヌチャ案内、浜歩き、ぞうりアート
- ・農業、浜辺散策、サーターアンダギーづくり、沖縄の昔話、アダンの風車づくり、クリスマスリースづくり
- ・農業、海岸散策、クラフト(シーグラスのキャンドル入れづくり)、サーターアンダギーやシークァーサージュース、イカくんせいづくり、カヌチャ案内
- ・農業体験、かしづくり、クラフト etc
- ・修学旅行受け入れと同じプログラム
- ・自然体験ツアー、トレッキング、カヌー等
- ・大根収穫、じゃがいも袋詰め
- ・三味線
- ・観光
- ・特別な期待はない

#### 5 Q1 モニター受け入れの期待度(単一回答)

モニターツアー受け入れへの期待は、みな期待している状況であった。

##### ■ モニター受け入れの期待

項目	件数 (人)	構成比 (%)	構成比(%)
1 とても期待していた	2	16.7	16.7
2 期待していた	4	33.3	33.3
3 やや期待していた	6	50.0	50.0
4 どちらともいえない	0	0.0	0.0
5 あまり期待していなかった	0	0.0	0.0
6 期待していなかった	0	0.0	0.0
7 全く期待していなかった	0	0.0	0.0
0 不明	0	0.0	0.0
サンプル数	12	100.0	100.0

<具体的に>

- ・これまでの修学旅行生とは違う、大人どうしの付き合い。 どのような職業でどういうことをやられている方がたか。 沖縄に関する興味の度合い。
- ・お酒を一緒にのめるのが楽しみ。どんな人が来るか不安ではあった。
- ・大人の受け入れは初めてなので、期待と不安の両方の気持ちがあった。
- ・修学旅行生と違い、大人のコミュニケーションを楽しむことができるのではないかと思っていた。修学旅行生の受け入れより気が楽ではないかと思っていた。沖縄料理を楽しんでもらえるのではないかと思っていた(大人は好きで沖縄に来るし、予備知識もある)。

- ・一般のお客さんが何を求めているか、どのように応対していけばいいのかなど、ざっくばらんに話しあいができるのではと期待していました。
- ・情報の提供（観光について）
- ・野草料理やツアープログラム、命薬の湯（入浴施設）をモニターの方がどのように感じるかを知る、よい機会になると感じた為。
- ・事前の職業を聞いていたので、たくさんお話がしたくて待ち遠しかったです。
- ・これから受け入れが続いていくという事。
- ・モニターの職がプランナーという点でどう接して良いかわかりませんでした。民泊の件について色々話し合いをして大人の受け入れに関して参考になりました。
- ・モニターの方が見た、聞いて感じた事をどのように表現するか。
- ・三線、貝殻細工、琉装着付け、郷土料理。

## 6 Q2 モニター受け入れの満足度(単一回答)

モニターツアー受け入れの満足度は、「とても満足した」「満足した」が5軒、「やや満足した」が2軒と満足していない施設はなかった。期待度と比較して、「とても満足した」、「満足した」、「満足した」の割合が多くなった。

### ■ モニター受け入れの満足度

項目	件数 (人)	構成比 (%)	構成比(%)
1 とても満足した	5	41.7	41.7
2 満足した	5	41.7	41.7
3 やや満足した	2	16.7	16.7
4 どちらともいえない	0	0.0	0.0
5 あまり満足していない	0	0.0	0.0
6 満足していない	0	0.0	0.0
7 全く満足していない	0	0.0	0.0
0 不明	0	0.0	0.0
サンプル数	12	100.0	

<具体的に>

- ・今回受け入れた方は、これまでにご夫婦で世界のいろいろな国を旅してまわり、現在でも子どもさん(4歳男児)連れで年に少なくとも一度は海外へ出ておられるとのこと。海外の様子や子育てなど、お酒を酌み交わしながら大人の談義ができたこと。
- ・農業体験(野菜収穫)や海浜でのカニ掘り等を喜んでもらえたこと。海辺に着いたとたん、海のきれいさに感動したのか、子どもがズボンを脱ぎ捨てパンツ一本で波打ち際を走り回っていたのにはこちらが感動しました。
- ・お酒飲めるのがいい。対等に話せる。ものすごく盛り上がった。あつという間だった。いい出会いだった。これからもずっとつきあっていけそう。どうしたら大人の民泊、成功させられるか考えてくれた。話す時間が長かった。修学旅行よりルールが厳しくないからやりやすい。
- ・楽しく会話できた。孫とのやり取りも楽しかった。限られた時間内でどのような体験プログラムを行うか相談しやすかった。
- ・期待通りであった。
- ・多くのいろんな情報交換ができたのでよかったと思う。
- ・受け入れを通していろんなことを知ることができた。
- ・野草料理を提供できたことでサービスの幅が広がった。

- ・ 施設を知ってもらいよききっかけになった。
- ・ 知らないことをたくさん聞けてとても楽しかったです。
- ・ 相手が理解して参加していた事
- ・ 大人同士それぞれの人生観を語り合うことで大変有意義でした。
- ・ 短い時間でしたが食事、飲酒をしながら色々な会話ができたこと。
- ・ 皆が喜んでくれた・大人の話が出来た(コミュニケーションが取れた)
- ・ 沖縄の現状や沖縄が抱えている問題等も話せたこと→戦争について(辺野古基地問題)、戦後の処理。内地では聞けないことが聞けたこと。

## 7 Q3 今後の参加意向(単一回答)

今後の大人の民泊への参加意向は、すべての施設で参加意向であった。

### ■ 今後の参加意向

項目	件数 (人)	構成比 (%)	構成比(%)
1 ぜひ参加したい	4	33.3	33.3
2 参加したい	6	50.0	50.0
3 やや参加したい	2	16.7	16.7
4 どちらともいえない	0	0.0	0.0
5 あまり参加したいと思わない	0	0.0	0.0
6 参加したいと思わない	0	0.0	0.0
7 全く参加したいと思わない	0	0.0	0.0
0 不明	0	0.0	0.0
サンプル数	12	100.0	

<理由>

- ・ 時には修学旅行から離れ、酒肴を囲んで人生談義を楽しんでみたい。
- ・ 今回は人が良かったが、どんな人が来るかわからないから不安もある。大人だからこそ気をつかう部分もある。告知をしっかりと、合う人に来てほしい。ルール決め必要。引き合うように4名以上で。
- ・ 今回のように会話の弾む人たちであればまた受け入れたいが、そうでない人たちもいると思うので、不安もある。受け入れるなら今回のように女性がいい。
- ・ とても面白い、楽しい。(会話が弾む、料理を楽しんでくれる、自然環境を楽しんでくれる)宿泊客の好きなように過ごしてもらえるので気が楽である。
- ・ 受け入れに大人も子供もないと思う。いろんな人と会って、おしゃべりして、何かを作って、共に食事をする事でいろんな楽しみが得られるので、参加したいと思います。
- ・ 修学旅行民泊とは違う味がある。
- ・ 今回受け入れをしたことで得たものを、今後生かしより良いサービス提供につなげていきたい為。
- ・ 参加していただいた方の出身地のお話や共通の話題探しなど、私たちがたくさん学びたいです。
- ・ お客さんが積極的に一緒に参加してもらった事。
- ・ 沖縄の人はみな歌三線が出来ると思って、来てもらったら困る。
- ・ 学生より多少気遣いはあります。学生とは異なり全て体験(食事作り、片付け等)という訳にはいかないので多忙です。
- ・ 私が考えるには大人の民泊はレンタカーを利用して観光するだろう。宿泊があった場合は酒を飲みながら楽しくなるだろう。その後も 長く続くのではと思う。
- ・ 喜んでもらったこと。

- ・ ホテルにはないおもてなしを受けたと意見をもらった。

## 8 Q4 気をつけた点の有無(単一回答)

今回のモニターツアーで気をつけたことは、「ある」が9軒であった。

### ■ 気を受けた点の有無

項目	件数 (人)	構成比 (%)
1 特にない	3	25.0
2 ある	9	75.0
0 不明	0	0.0
サンプル数	12	100.0

<具体的に>

- ・ 修学旅行ではいろいろ規制が多い(例えば、さしみ等生ものの提供不可や海中侵入不可等)ところを逆に取っ払って、より楽しく過ごしてもらえることを心掛けた。
- ・ 話しながらお客さんのニーズに合うようにスケジュールを決めた。
- ・ お酒を準備した。
- ・ 修学旅行生の受け入れ時にある緊張感や責任感を感じることなく気軽に受け入れを楽しむことができた。
- ・ 食事内容を、大人向けに考えた。お酒、おつまみの準備をしておいた。
- ・ 大人とか子供とかで差別(区別)をつけていません。その時その時のゲストのニーズにできるだけ答えたいと思って受け入れをしています。ただお部屋に入ったあとは子供達の時よりプライベートタイムを重要と考えています。
- ・ 大人は大人としての体験ができました。家事のことなど、細かい点まで気配りをしてくれました。
- ・ それぞれが、ゆっくり自然体験できるよう、トレッキングコースや星の見える場所、個人で楽しめる方法の案内。
- ・ 夜の過ごし方。夫婦ともお酒が飲めないのも、相手に気をつかわせないか心配。今回はどうしてよいかわからず、お友達を招いて助けてもらった。
- ・ 提供する食事について、何を出してよいのか悩む・どのぐらい沖縄に来ているのか(情報があるとよい)。
- ・ 私も高齢。年齢的にもゆっくり対話、癒しを求めているので、健康高齢者を受け入れ、喜んでもらえるの良いなと思っています。
- ・ 無いけど食事等が口に合うか?今回男女の民泊の場合部屋に困る。大人の民泊は私としては酒が飲めるので楽しい。
- ・ 清潔感である事(寝具、食事、アレルギー)。

## 9 Q5 修学旅行との比較(単一回答)

修学旅行と大人の民泊を比較してみると、「どちらともいえない」が4軒いる以外は、とくにやりにくさを感じていない。

### ■ 修学旅行との比較

項目	件数 (人)	構成比 (%)
1 とてもやりやすかった	3	25.0
2 やりやすかった	5	41.7
3 やややりやすかった	0	0.0
4 どちらともいえない	4	33.3
5 あまりやりやすくなかった	0	0.0
6 やりやすくなかった	0	0.0
7 全くやりやすくなかった	0	0.0
0 不明	0	0.0
サンプル数	12	100.0

<具体的に>

- ・ 修学旅行生時のようなさまざまな規制を気にしなくて良いこと。
- ・ 大人は体調管理も含め自己責任の部分が大きいので気楽。修学旅行は、預かるのでプレッシャーがある。・中高生は朝弱い子もいる。
- ・ 気軽にできた。
- ・ 本人たちの好きなように過ごさせて、こちらはサポートするだけだから。
- ・ 修学旅行と一般の方とは接し方が根本から違います。自分の息子や娘と同じように接する修学旅行、ゆったりとした時間が欲しい(?)だろうと思われる大人の方、どちらがやりやすいとかやりにくいとかありません。ただ誠意を持ってお世話させていただきだけです。
- ・ 各自責任を持っているので。
- ・ 修学旅行と違い、スケジュールを個人で組むため、チェックイン時間の把握が難しい。(後半改善)しかし、少人数で大人の為、受け入れやすく、それぞれ施設を楽しんでいた。
- ・ 初めてだったので、とても気をつけてしまいました。相手の年齢や職業で話す内容も限られてくるのでつかれてしまう。
- ・ スケジュールが良かった・お客さんが積極的に一緒に参加してもらったのでやりやすかった。
- ・ 反応があることが良かった。
- ・ 大人同士は友人並みに会話ができ、学ぶ面もありました。学生には私自身の人生観、将来の夢を持つように接しています。
- ・ 子供達の場合は観光、宿泊期間、行動に常に気をつけないといけないところ。大人の場合は気楽に話し合いができること。
- ・ イメージを持ってきてもらっていたので、やりやすかった・受け入れの間に自分の時間があつた事・情報交換が出来た(お互いコミュニケーションが取れた)。
- ・ 気を使わずに出来た事。

10 Q6 受け入りの金額(数量回答)

受け入れの金額は、「8,000円～8,500円未満」が4軒と多い。

■ 受け入れの金額

項目	件数 (人)	構成比 (%)	構成比(%)
7,000円～7,500円未満	2	16.7	16.7
7,500円～8,000円未満	2	16.7	16.7
8,000円～8,500円未満	4	33.3	33.3
8,500円～9,000円未満	0	0.0	0.0
9,000円～9,500円未満	0	0.0	0.0
9,500円～10,000円未満	0	0.0	0.0
10,000円以上	2	16.7	16.7
不明	2	16.7	16.7
サンプル数	12	100.0	100.0

<理由>

- 7,000円 修学旅行生と同額で構わない。
- 7,000円 提供する料理が余裕をもって品数等出せる。
- 7,500円 2人の場合 9000円以上。2名では引き合わない・人数多ければ少し安くてもいい。・4名がいい。
- 7,500円 このくらいが妥当だと思う。

8,000 円 お酒が入るので、生徒より少々高めです。

8,000 円 大人の民泊だと2名での参加がある事。

10,000 円 宿泊客の数によって、受け入れ金額が変わってくると思います。1 グループ 3 人以上 5 人までがいいですね。

10,000 円 ビールやお酒、つまみを準備するので(一応、私達からのプレゼントした方が相手も喜ぶと思うので)。

## 11 意見等

- 今回、寝具の片づけ(枕カバーも外してきちんと折りたたんである)や台所のお手伝いなど、とても気持ちよくやっていただきました。さすがに旅慣れた方たちだなと感心しました。
- 終わりの時間は最初に決めておけばよかった(12 時くらい)。今回は 1 時まで飲んでいて。帰る時間が早かった。もっとゆっくりしてほしい。
- ほかの PG(プログラム)はよくなかったが、民泊があつて来てよかったと言ってもらえた。
- 仲良くなると、安くていいよと言ってしまいが…。
- ニーズが合わないとクレームたくさん来ると言われた。
- 参加者は正直にアンケート書きにくいのではとの指摘があった。
- お酒飲める家かどうかは、情報提供してあげた方がいい。
- 全体的に良い感じ(あいさつ、会話の受け応え等)でした。女性同士、構えることなく会話を楽しむことができた。
- 二泊してもらっても良かったと思う。意見交換がたくさんできた。
- ご夫婦でいらしてもらいました。ご主人の体験、奥様の外国での生活など興味深い話が出来てとても良かったです。
- 今回の民泊体験を通して感じたことを、日本中に発信してもらいたい(東村の良さを)。皆さんと出会うことができ、とても良かったです。
- お客様が結婚してないので、そこは気をつけて会話や名前など呼ぶときに気をつけた
- 期待していた事と違う事があれば期待外れになるので、民家にも合わせた商品名であるとよい
- 短い時間でしたが、大変親しくなり楽しく会話も良かったです。年齢差のせいにお二人の生き方に目をみはり充実した生活の様子を伺う事で元気になり、パワーをいただきました。

### ⑬受け入れ民家アンケート調査結果の分析

◇大人の民泊の受け入れ意向は高い

- ・大人の民泊について実施前の期待と実施後の満足度において、満足度が高くなっている状況である。経験を経た上での今後の受け入れ意向は、修学旅行受け入れとの比較による受け入れ易さを含め、高い意向である。

◇設備やアメニティの充実へ課題

- ・設備やアメニティへの期待は、ホテル等のサービスと比較すると、当初からあまり期待されるものではない。しかし、実際その状況を目の当たりにして、さらに評価が下がることは、あまり好ましいことではない。できることから、改善を図っていくことが求められる。

以下に宿泊施設に求められる事柄を一覧で示す。すべての充実させることは難しいが、項目にそって各施設をチェックし、自らの施設を評価することも必要である。

<A. 一次的要件> ハード面に基づくサービス要件

- ◇清潔感と居心地 (快適性)
- 清掃が行き届いた感があるか
  - 整頓状況は良好か
  - 室内温湿度管理
  - 通気性
  - 臭気
  - 明るさ (採光、適切な照明)
  - 解放感 (広さ、居場所の有無)
  - 水廻りの排水性 (洗面、風呂場)
  - 館内装備の新旧感
  - 適度な室内品分量
  - 家人居住空間との分離度

◇安心感

- 施錠
- セキュリティ
- プライバシー (客室相互防音)
- 動線に危険物は無いか (突起物有無、動線を妨げる家具類)
- 避難のし易さ
- 他宿泊者との適度な距離感
- お客様手回り品のセキュリティ管理体制

◇周辺環境 (ロケーション)

- アクセス性
- 観光的観点(立地)
- 騒音
- 治安状況

<B. 二次的要件> ソフト面に基づくサービス要件

- ◇ホスピタリティ
- 笑顔対応
  - 積極的関わり方[会話] (空気判断に基づく)
- ◇食事提供
- メニューのあり方
  - 素材
  - 味
  - 提供の場の環境

◇家人との適切な距離感

◇温かみ(もてなし感)演出への人為的工夫



⑭受け入れ民家アンケート票

モニターツアー受入先調査票

この度は当モニターツアーにご協力いただき、誠にありがとうございました。  
アンケートにご協力ください。何卒、ご協力のほどよろしく願致します。

F. あなたの施設についてお伺いします。

F1 受入組数	( ) 組
F2 受入人数	( ) 人
F3 受入経験 ※修学旅行以外の受入について	1 ない 2 ある(具体的に ) ※ビジネス客、観光旅行者等
F4 体験プログラムの有無	1 ない 2 ある(具体的に )

Q1. モニター受け入れに対し、どの程度期待されていましたか。(○は1つ)

1 とても 期待してい た	2 期待してい た	3 やや 期待してい た	4 どちらとも いえない	5 あまり期待し ていなかった	6 期待して いなかった	7 全く期待し て いなかった
------------------------	-----------------	-----------------------	--------------------	-----------------------	--------------------	--------------------------

<理由>何をどのように期待していたか、または、何故期待していなかったかなど。

Q2. モニター受け入れを実施して満足しましたか(期待通りでしたか)。(○は1つ)

1 とても 満足した	2 満足した	3 やや 満足した	4 どちらとも いえない	5 あまり満足し ていない	6 満足してい ない	7 全く満足し ていない
------------------	-----------	-----------------	--------------------	---------------------	------------------	--------------------

<理由>何について満足したか、何について満足できなかったかなど。

Q3. 今後も大人の民泊受け入れに参加したいと思いますか。(○は1つ)

1 ぜひ参加 したい	2 参加 したい	3 やや参加 したい	4 どちらとも いえない	5 あまり参加し たいと思わ ない	6 参加したい と思わない	7 全く参加し たいと思わ ない
------------------	----------------	------------------	--------------------	----------------------------	---------------------	---------------------------

<理由>参加したいと思う理由、または、思わない理由など。

Q4. 大人の民泊で気を付けた点（修学旅行とは違う点）は、ありますか？それは何ですか？

1. 特に無い（修学旅行と同じカリキュラムで実施）
2. ある

<具体的な内容>

Q5. 修学旅行の受け入れと比べていかがでしたか。（○は1つ）

1 とてもやり やすかった	2 やりやすか った	3 やややりや すかった	4 どちらとも いえない	5 あまりやりや すくなかった	6 やりやすく なかった	7 全くやりや すくなくな った
---------------------	------------------	--------------------	--------------------	-----------------------	--------------------	---------------------------

<理由>どのような点がやりやすいか、または、やりやすくなかったかなど。

Q6. 今回の受け入れは金額にして、いくら以上なら受け入れますか？

□□, □□□円

<理由>

ご協力ありがとうございます。

MEMO

各モニターで印象に残ったことなどがあれば、ご記入ください。

## ⑮受け入れ事務局アンケート調査

### (調査目的)

モニターツアー調査の実施に当たり、民泊受け入れの窓口対応として、問題や課題を検討するため、事務局調査を実施した。

### (調査方法)

- ◇調査方法 : 対象者に直接調査票配布、回収
- ◇調査対象 : 各観光協会等民泊受け入れ窓口
- ◇サンプル数 : 5箇所
- ◇調査期間 : 3月2日(月)～3月6日(金)

### (調査項目)

- ◇モニター受け入れに対する期待
- ◇受け入れの満足度
- ◇大人の民泊受け入れの可否
- ◇修学旅行との比較
- ◇今後の大人の民泊推進について
- ◇宿泊の設定について
- ◇受付体制について
- ◇営業体制について

### (回収結果)

本調査は、事務局5箇所すべて調査票を回収した。

## (受け入れ事務局アンケート調査結果)

### 1 Q1 モニター受け入れの期待(単一回答)

モニター受け入れへの期待は、高い。

#### ■ モニター受け入れの期待

項目	件数 (人)
1 とても期待していた	4
2 期待していた	1
3 やや期待していた	0
4 どちらともいえない	0
5 あまり期待していなかった	0
6 期待していなかった	0
7 全く期待していなかった	0
0 不明	0
サンプル数	5

<具体的に>

#### 1 久志地域交流推進協議会

経済的には修学旅行生の方が民家さんにとってメリットが大きいが、一般ビジターと民家さんの間でうまれる交流を通して当地域の魅力を知るファンが徐々に増え、口コミや SNS など多くの人が訪れてくれる可能性がある。受け入れ手も修学旅行より緊張せず、楽しめるのではないかと期待していた。マイナーな地域なのでどのような反応があるのかどのようなことに興味を持ってもらえるのか知れることを期待していた。沖縄の中でも観光地化されていないやんばるの雰囲気をもどのようにとらえるか興味があった。

#### 2 東村観光推進協議会

今後の個人民泊を行っていくうえでのアドバイスなど。

#### 3 やんばる学びの森

野草料理やツアープログラム、命薬の湯(入浴施設)をモニターの方がどのように感じるかを知る、よい機会になると感じた為。

#### 4 宜野座村観光推進協議会

他市町村との連携のもとモニターツアーが、開催された事が一番よかったと感じている。一つの市町村だけで、新たな展開を行おうとしてもお客さんのニーズに答えるのは難しいと思う。お客さんの立場になった時、どこの地域に来ているというよりは、「沖縄に来たい。」「沖縄の北部(やんばる)に来たい」と言う発想が多いと思うので、広域で新しい取り組みをする事が大切

#### 5 ネイチャーみらい館

今後の事業展開の可能性・参加者からの意見

## 2 Q2 モニター受け入れの満足度(単一回答)

モニター受け入れの満足度は、高い。

### ■ モニター受け入れの満足度

項目	件数 (人)
1 とても満足した	2
2 満足した	3
3 やや満足した	0
4 どちらともいえない	0
5 あまり満足していない	0
6 満足していない	0
7 全く満足していない	0
0 不明	0
サンプル数	5

<具体的に>

#### 1 久志地域交流推進協議会

事務局の想定通り、受け入れ手にも好評であり、また行いたいという声があった。もう一日増やして反応を見てみたかった。民家さんから受け入れ手のフィードバックをたくさんもらった。

#### 2 東村観光推進協議会

アンケートを見ていないので、詳しいことは分からないが、きっかけ作りになったと思う。

#### 3 やんばる学びの森

野草料理を提供できたことでサービスの幅が広がった。

施設を知ってもらう良いきっかけになった。

#### 4 宜野座村観光推進協議会

ニーズが知れた事。需要がありそうだと感じられた事

#### 5 ネイチャーみらい館

直接参加者と交流する機会は殆どなかったが、受け入れ民家の反応、受け入れ後の話を聞いて満足した。

## 3 Q3 今後の参加意向(単一回答)

モニター受け入れの今後の参加意向は、高く、全回答者が「ぜひ参加したい」であった。

### ■ モニター受け入れの満足度

項目	件数 (人)
1 ぜひ参加したい	5
2 参加したい	0
3 やや参加したい	0
4 どちらともいえない	0
5 あまり参加したいと思わない	0
6 参加したいと思わない	0
7 全く参加したいと思わない	0
0 不明	0
サンプル数	5

<具体的に>

#### 1 久志地域交流推進協議会

事務局にかかる負担がどれくらいのものか、すべて明らかになっているわけではないが、修学旅行が入らないゾーンに受け入れをすることで民家さんの安定的な収入にもつながる。大人民泊を通して当地域のファンを獲得

し、ファンコミュニティの構築を行うことで地域のイベントの広報や宣伝がしやすくなるのではないかと。また全国に協力者を持つことで当地域の活性化につながると思われる。他観光関連事業との相乗効果を生み出すことも期待できる。

2 東村観光推進協議会

交流人口の増加。

3 やんばる学びの森

今回受け入れをしたことで得たものを、今後に生かし、よりよいサービスの提供につなげていきたい。

4 宜野座村観光推進協議会

自分たちの村にあっている。

5 ネイチャーみらい館

受け入れ民家の反応、意見より。

#### 4 Q4 修学旅行との比較(単一回答)

モニターツアーと修学旅行の比較については、やりやすいとの意見が多い。

##### ■ 修学旅行との比較

項目	件数 (人)
1 とてもやりやすかった	3
2 やりやすかった	1
3 やややりやすかった	0
4 どちらともいえない	1
5 あまりやりやすくなかった	0
6 やりやすくなかった	0
7 全くやりやすくなかった	0
0 不明	0
サンプル数	5

<具体的に>

1 久志地域交流推進協議会

受け入れ中に特に対応することがないので非常に楽。事前対応以外に事務局が動く必要はないかもしれない。

2 東村観光推進協議会

モニターということで、件数が少ないので手配がやりやすい。

3 やんばる学びの森

修学旅行と違い、スケジュールを個人で組む為、チェックイン時間の把握が難しい。後半はモニター参加者に直接連絡をとることで改善できた。

しかし少人数なので受け入れやすく、それぞれ施設を楽しんでいた。

4 宜野座村観光推進協議会

共通の会話が出来る事。

5 ネイチャーみらい館

受け入れ民家の反応、意見より。

## 5 Q5 大人の民泊の推進(単一回答)

大人の民泊を推進していくことができるかについて、推進意向が多い。

### ■ 大人の民泊の推進

項目	件数 (人)
1 とても思う	3
2 思う	1
3 やや思う	0
4 どちらともいえない	0
5 あまり思わない	0
6 やや思わない	0
7 全く思わない	0
0 不明	1
サンプル数	5

<具体的に>

#### 1 久志地域交流推進協議会

当地域では受け入れを進めて行くことは決定している。ただし、受け入れ作業のワークフローが整備されていないので、これから幾度かのモニターを実施して検討していく。修学旅行と違って管理する必要がないぶん、深酒や深夜帰宅など異なった問題も出てくると思うが、課題を見つけながら進めていくことになると思う。実施には、業務・責任の所在を事務局・受け入れ民家・宿泊客の中で明確に分けると良い。大人民泊だと互いに波長があえば友人のような関係が出来るが、リピートした時に直接民家とやり取りしてしまうと、どうしても低価格で提供するなど、過剰なサービスをして受け入れ手が困るかもしれない。また事務局として収益をどのようにつくっていくかが課題。

#### 2 東村観光推進協議会

修学旅行とは違った内容(プログラム)にはなると思うが、期待感はある。

#### 3 やんばる学びの森

—

#### 4 宜野座村観光推進協議会

ふれあい、非現実な事をプチ体験出来る事。都会の時間に追われた生活感から田舎特有の時間や地元との触れ合いを体感したいと思う観光客が確実にいる事。

入口をもっと入りやすくする。「大人の民泊」だと身構えてしまう傾向があるので、来やすいツアー名にする事が必要。細かな詳細もツアー客に伝える事(アメニティ、宿泊形態等)。

#### 5 ネイチャーみらい館

気軽さ。

## 6 Q6 宿泊提供方法(単一回答)

ホテル1泊民泊1泊の提供方法は、良いという意見とそうでない意見に分かれた。

### ■ 宿泊提供方法

項目	件数 (人)
1 とても思う	2
2 思う	1
3 やや思う	0
4 どちらともいえない	1
5 あまり思わない	1
6 やや思わない	0
7 全く思わない	0
0 不明	0
サンプル数	5

<具体的に>

#### 1 久志地域交流推進協議会

受け入れの家庭から2泊でもよかったのでは?という声が上がった。今回は周遊するの1つの目的であったため仕方ないが、モニターさんも短期間で移動が多いので大変そうだった。一日でひとつの市町村の観光ポイントをすべてめぐるのは難しいので、ゆっくりステイできる余裕のあるスケジュールでモニターを行ってみたい。

#### 2 東村観光推進協議会

—

#### 3 やんばる学びの森

2泊3日で、宿泊先が2カ所だと時間が少なく感じた。

宿泊先を1カ所にするか、宿泊期間を延ばすことで、よりよいサービスの提供が可能だと思う。

#### 4 宜野座村観光推進協議会

お客様からも民泊1泊し、ホテル1泊の方が良いという意見があった。また、初泊を民泊で、二泊目をホテルの方が良いという意見もあった。

#### 5 ネイチャーみらい館

両方交互に宿泊していただくことによってメリットやデメリットの意見が抽出できる。

## 7 Q7 対応可能な体制の整備(自由記入)

#### 1 久志地域交流推進協議会

受け入れの手続きについては、試行錯誤で行っており体制を作っている中であるが、現在の事務局で対応可能。

#### 2 東村観光推進協議会

整っている。

#### 3 やんばる学びの森

対応可能(一般の受け入れもしている為)。

#### 4 宜野座村観光推進協議会

後3~4件受け入れ可能な民家さんを育てなければいけない。(現状対応可能民家数=2件)

#### 5 ネイチャーみらい館

対応可。



## 8 Q8 営業(自由記入)

### 1 久志地域交流推進協議会

簡単なチラシ配布以外は未着手。現在の事務局で行うことは可能。本格的にはこれから実施予定。やんばるの民泊家庭がひとつのサイトで見られたらカスタマーにとってはうれしいかも。

### 2 東村観光推進協議会

Webなどでの周知が必要。

### 3 やんばる学びの森

HPやダイレクトメールでの対応可能。

### 4 宜野座村観光推進協議会

整っている。(宜野座村観光推進協議会の方で全て対応。) チラシ、パンフの作成をこくする。

### 5 ネイチャーみらい館

簡易営業許可の取得など。

## 9 意見等

- ・目的のひとつであった観光客のやんばる周遊強化のプランがまだ固まっていないので、どうやったらやんばるの観光全体を盛り上げていけるかみんなで考えていきたい。民泊は1つの地域にじっくり滞在することに向いているようにも感じる。
- ・前泊施設で、次の受け入れ先市町村情報(パンフ等)があれば良かったのかなと感じた。
- ・民泊先にも地域パンフや観光マップを置き、お客さんが集落を散策できる仕組みづくりをする事も必要だと感じた。
- ・やんばる観光施設等のパンフもあると情報収集になる。
- ・今後事業として続けていく際、飲酒についてはお客様自身に準備していただいた方が良いと思う。
- ・価格設定(プラン別)(人数別)。通常、修学旅行の場合は基本4名で受け入れされている所が多いと思う。大人の場合、3名以下の受け入れも多くなってくると思う。低価格で酒も出すと民家の負担が大きくなるので、価格設定はしっかりすべき。

## ⑩受け入れ事務局アンケート調査結果の分析

◇大人の民泊の積極的な受け入れ意向である

- ・今回の大人の民泊の受け入れには、すべての回答で受け入れに積極的な意見がみられた。受け入れ先の状況を踏まえ、無理の無い受け入れができるよう、仕組みづくりが必要である。

◇大人の民泊を商品として販売する場合の体制づくり、仕組みづくりが必要である

- ・今回は、十分な準備の時間がある中で大人の民泊を受け入れることができた。しかしながら、実務となる場合は、空き室をすぐ把握できることが必要であり、受け入れが可能な施設を整理する必要があるなど、事前の調整作業が必要である。早々に事業推進のための体制づくりと仕組みづくりが必要である。

⑰受け入れ事務局アンケート票(大人の民泊、事務局側アンケート)

## モニターツアー事務局調査票

この度は当モニターツアーのご準備お疲れ様でした。事業実施を経て、ご感想をお聞かせください。何卒、ご協力のほどよろしくお願い致します。

事務局名	
------	--

Q1. モニター受け入れに対し、どの程度期待されていましたか。(○は1つ)

1 とても 期待してい た	2 期待してい た	3 やや 期待してい た	4 どちらとも いえない	5 あまり期待し ていなかった	6 期待して いなかった	7 全く期待し て いなかった
------------------------	-----------------	-----------------------	--------------------	-----------------------	--------------------	--------------------------

<理由>何をどのように期待していたか、または、何故期待していなかったかなど。

Q2. モニター受け入れを実施して満足しましたか(期待通りでしたか)。(○は1つ)

1 とても 満足した	2 満足した	3 やや 満足した	4 どちらとも いえない	5 あまり満足し ていない	6 満足してい ない	7 全く満足し ていない
------------------	-----------	-----------------	--------------------	---------------------	------------------	--------------------

<理由>何について満足したか、何について満足できなかったかなど。

Q3. 今後も大人の民泊受け入れを実施したいと思いますか。(○は1つ)

1 ぜひ実施 したい	2 実施 したい	3 やや実施 したい	4 どちらとも いえない	5 あまり実施し たいと思わ ない	6 実施したい と思わない	7 全く実施し たいと思わ ない
------------------	----------------	------------------	--------------------	----------------------------	---------------------	---------------------------

<理由>実施したいと思う理由、または、思わない理由など。

Q4. 修学旅行の受け入れと比べていかがでしたか。(○は1つ)

1 とてもやり やすかった	2 やりやすか った	3 やややりや すかった	4 どちらとも いえない	5 あまりやりや すくなかった	6 やりやすく なかった	7 全くやりや すくなかつ た
---------------------	------------------	--------------------	--------------------	-----------------------	--------------------	--------------------------

<理由> どのような点がやりやすいか、または、やりやすくなかったかなど。

Q5. 受け入れ先の意向を踏まえ、今後大人の民泊を推進していくことができると思えますか。

(○は1つ)

1 とても思う	2 思う	3 やや思う	4 どちらとも いえない	5 あまり思わな い	6 やり思わな い	7 全く思わな い
------------	---------	-----------	--------------------	------------------	-----------------	-----------------

<理由> どのような点に可能性を見出しましたか、または、課題感を見出したかなど。

Q6. ホテル1泊、民泊1泊の提供について、受け入れ側として適切だったと思えますか。(○は1つ)

1 とても思う	2 思う	3 やや思う	4 どちらとも いえない	5 あまり思わな い	6 やり思わな い	7 全く思わな い
------------	---------	-----------	--------------------	------------------	-----------------	-----------------

<対策> 強化策、または、改善策について

Q7. 今後事業推進に当たり、受付について、対応可能な体制が整っていますか。

※修学旅行のような、1度に多数を捌くのではない、個別の申し込みに対する対応など。

Q8. 営業について、対応可能な体制が整っていますか。

※集客に係る方策を実施するための体制など。

ご協力ありがとうございます。

MEMO

ご提案や改善点などありましたらお願いします。

## ⑩モニターツアーの成果と課題

### (事業の成果)

- 今回の東海岸プロジェクトにより、東海岸の5団体がそれぞれの地域で取り組んできた背景をふまえて、共同で取り組む連携体制のモデルが創られた。
- 今回東海岸が取り組んだことで、他の地域も連携で取り組むモチベーションがあがるなど自発的な連携の企画を促した。
- 関係する5団体の取り組みにおいて共通する「民泊」をとりあげ、「大人の民泊」という新しい市場の開拓への取り組みのスタートとなった。民泊は東海岸のみならず、北部全体で行われており、このツアーをモデルとして取り組みが拡大する可能性がある。
- モニターアンケート調査からは、概ね満足との評価となっており、商品化への可能性が示唆される。また、アンケートでは多くの指摘、改善点も挙がっており、これも大きな成果ととらえ、ブラッシュアップのための課題としていく。
- 受け入れ側も満足度は高く、積極的に取り組んでいく姿勢が見られる。

### (今後に向けて)

◇モニターアンケートの分析と改善点の対策を含め、ツアー内容のブラッシュアップが必要である。また、ターゲット設定、価格設定など商品化に向けて検証すべき点を整理して取り組んでいく必要がある。

◇今回は、モニターツアーの企画から受け入れ実施まで、プロジェクトチームを中心に行ったが、モニターの募集や手配、連絡調整など受託スタッフによる支援もあった。今後はツアーの商品化も見据えながら、プロジェクトチームの自立化についても検証していく必要がある。

◇ツアー商品化にあたっては、市場とのネットワーク形成も必要であり、研究会等で情報交換しながら進める必要がある。

### (大人の民泊への提言)

◇大人の民泊の具体化に向けて

関係する5団体において、大人の民泊ブランドの確立と周知のための効果的なPR活動を実施するため、ワンストップの窓口となるプラットフォームを構築する。

- ・大人の民泊のブランドを構築する。
- ・大人の民泊周知のための地域一帯となったPR活動を実施する。
- ・大人の民泊を受け入れる施設を精査し、在庫管理を徹底する。
- ・大人の民泊の商品を磨き上げ、販売価格を上げる。
- ・自社の商品として取り扱う、パートナーとしてのエージェントを発掘する。

■ 大人の民泊プラットフォームについて

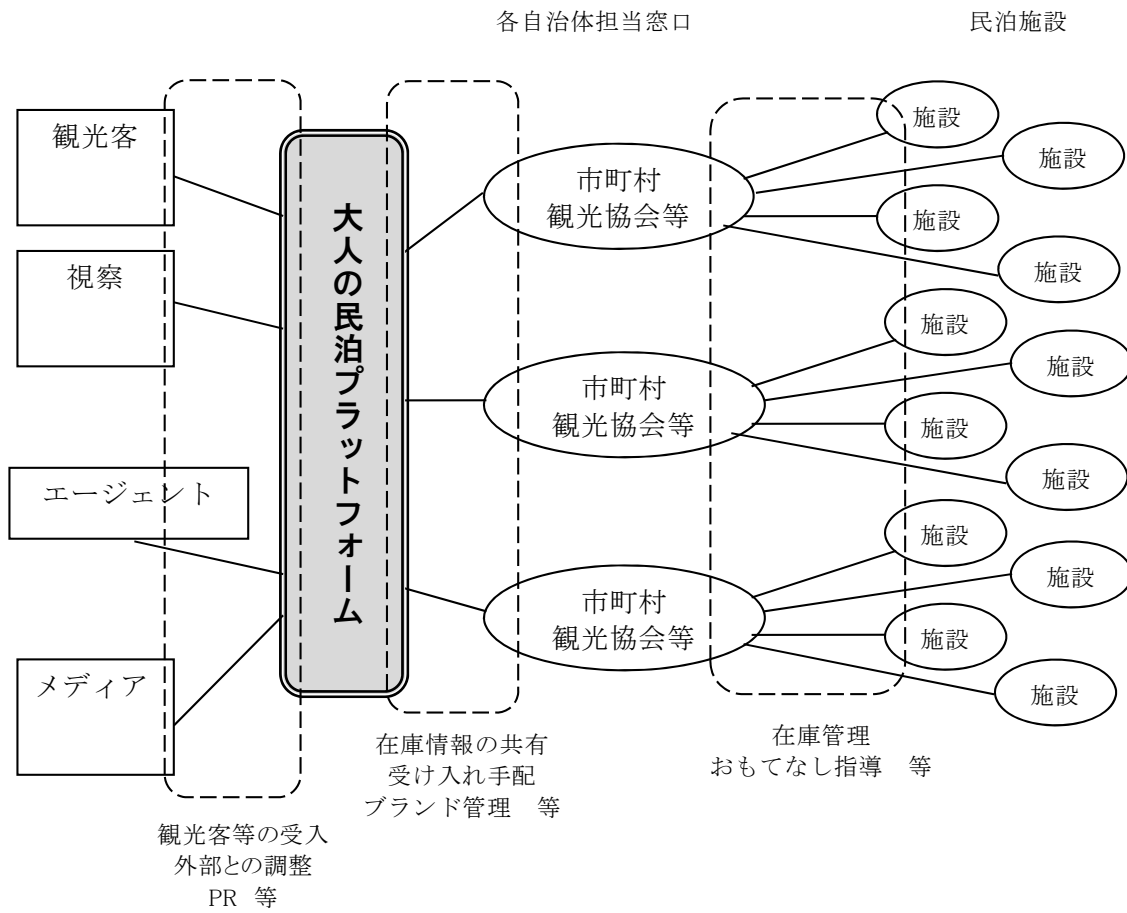

## 2 情報発信の仕組みづくり

### 2-1 情報サイトの充実強化

#### ①沖縄北部観光情報コミュニケーションサイト リニューアル

(概要)

目的	観光案内情報の充実として、新規で作成した冊子などのデータを HP に入れるなどコンテンツの充実を図った。(次ページ図で破線内が今年度の新規内容)
内容	①「やんばるをドライブ」に「やんばる Drive 本」の Drive マップを掲載。
	②「やんばる・ほうばる・スタンプラリー」の掲載
	③「やんばるドライブ・マップ」(多言語)、「観光 PR ビデオ」の掲載
	④Facebook「沖縄北部観光情報コミュニケーションサイト」の投稿記事や他市町村の観光協会投稿記事を HP でも閲覧可能にし、レイアウトをリニューアルした。

(サイトマップ)※次ページ参照

#### ②フェイスブック開設

(概要 (3/20 時点))

内容	SNS (ソーシャルネットワークキングサービス) として Facebook を 9 月 17 日から開設。
	現在は当フェイスブックの購読者 (いいね! を押している人) が 3097 人と増加中。
	投稿言語は主に日本語と英語を使用し、国内外へやんばるの情報発信を実施。
	投稿 1 回あたりの閲覧数 (リーチ数) は開設当初 200 人程度だったが、3 月時点では平均して 2,100 人を超え、より多くの人に情報発信が可能となった。
	投稿数: 223 件 (平成 26 年 9 月 17 日～平成 27 年 3 月 20 日)

(Facebook トップページ)

# サイトマップ 沖縄北部観光情報コミュニケーションサイト

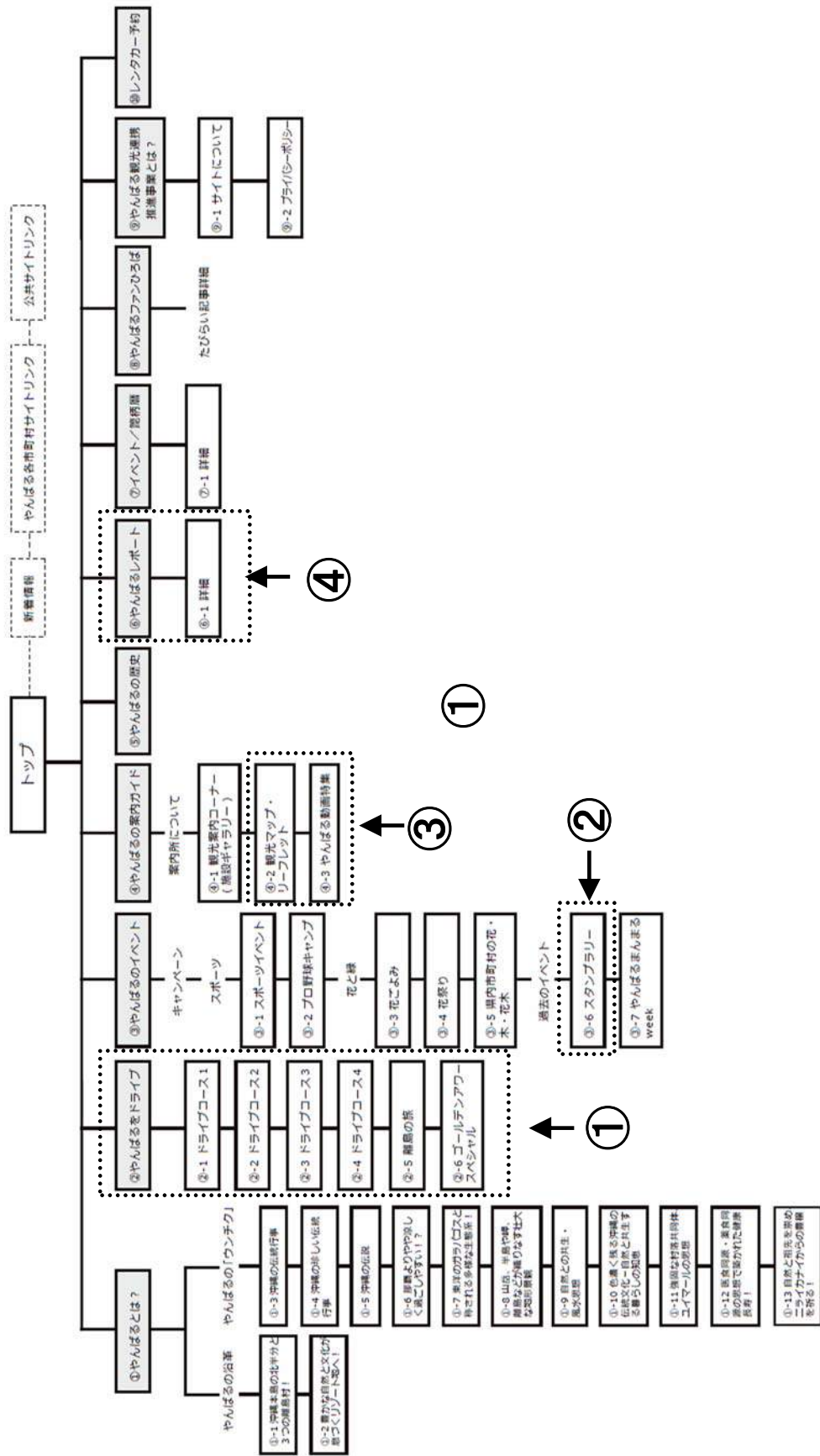



### ③アクセス実績

(投稿数、リーチ数、いいね！数の分析)

	9月	10月	11月	12月	1月	2月	3月
① 投稿記事数	7	16	67	38	37	32	25
② リーチ数合計/月	113	2,777	21,028	117,935	69,094	73,553	53,243
③ いいね！合計/月	4	273	1,757	1,757	6,450	7,886	5,820
④ リーチ数/投稿	16	174	314	3,104	1,867	2,299	2,130
⑤ いいね！/投稿	1	17	26	46	174	246	233

\* 9月は17日～30日まで。3月は1日～20日までの数値。

①投稿記事数 Facebookへの投稿数。

②リーチ数合計/月 投稿記事を閲覧した人数/月

③いいね！合計/月 投稿記事の内容に「いいね！」(支持する)とした人数/月

④リーチ数/投稿 = ②リーチ数合計/月 ÷ ①投稿数

⑤いいね！/投稿 = ③いいね！合計/月 ÷ ①投稿数

### (日本国内都道府県別、国別「いいね！」数)

台湾からの「いいね！」が非常に多く、全体の3割を占める。

市町村	人数	国	人数
沖縄県	991	台湾	1,030
東京都	120	アメリカ合衆国	15
神奈川県	95	香港	12
大阪府	41	オーストラリア	5
愛知県	29	フィリピン	4
福岡県	21	イギリス	3
兵庫県	16	カナダ	2
京都府	14	ベトナム	2
埼玉県	12	マレーシア	2
鹿児島県	10	中国	1
北海道	10	ドイツ	1
千葉県	9	インドネシア	1
未登録	625	韓国	1
日本	1993	モンゴル	1
		ミャンマー	1
		アルゼンチン	1
		アイルランド	1
		インド	1
		チェコ共和国	1
		スイス	1
		パキスタン	1
		ペルー	1
		スウェーデン	1
		タイ	1
		不明	14
		海外	1,104
合計		3,097	

出展: Facebook インサイトより

(リーチ数 いいね！の数)

過去の投稿からリーチ数が高いものは下記の通り。

	投稿内容	投稿日	リーチ数	いいね！
1	ゴールデンアワーやんばるスペシャル告知掲載	12月11日	19,256	861
2	那覇空港「やんばる観光フェア」告知掲載	12月23日	16,160	847
3	やんばるドライブマップ(多言語)HP内掲載	12月29日	15,032	1300
4	やんばるドライブマップ(多言語)の配布告知	12月22日	9416	734
5	ゴールデンアワーやんばるスペシャルレンタル開始告知	12月24日	6424	408

(図内 上軸 リーチ数、下軸 いいね！)

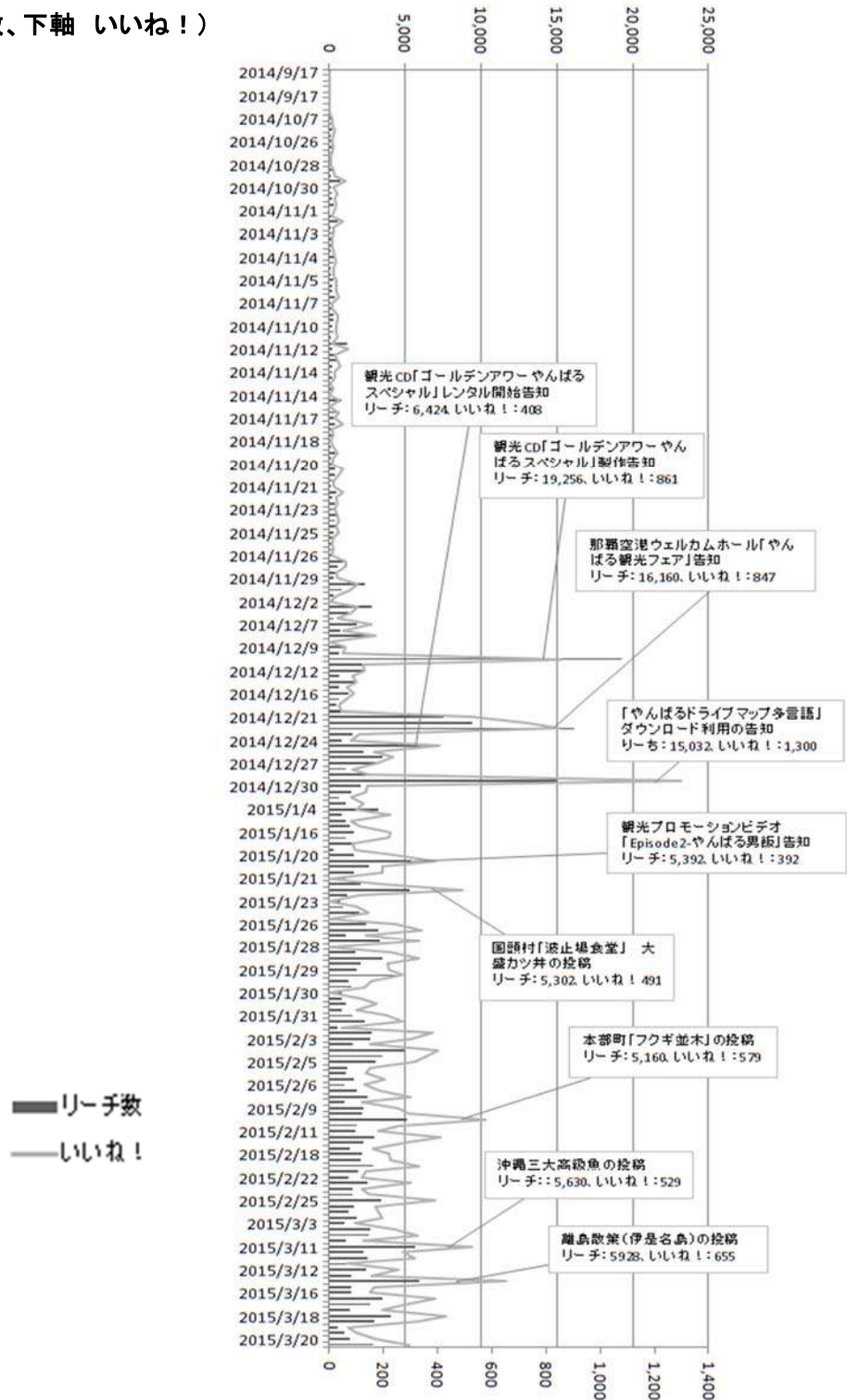

(投稿内容・閲覧者数合計一覧(単位:人))

投稿数	日付	投稿内容	閲覧者数	いいね!
1	2014/9/17	沖縄北部観光情報コミュニケーションサイトさんのカバー写真	5	0
2	2014/9/17	テストも兼ねて 宜野座村の鍾乳洞「メーガー洞」情報! どうぞ! <a href="http://goo.gl/4g6Ksw">http://goo.gl/4g6Ksw</a>	10	0
3	2014/9/17	またまたテストを兼ねて。伊是名島。尚円王の生誕地。 <a href="http://goo.gl/iHVFAP">http://goo.gl/iHVFAP</a>	12	0
4	2014/9/17	最後のテスト 今帰仁村は映画やテレビドラマ等の撮影のアレンジいたします。関係者は是非一度、今帰仁村観光	18	0
5	2014/9/17	すみません ホントに最後のテスト 今帰仁村での海のアクティビティはここで! <a href="http://goo.gl/yLkij8">http://goo.gl/yLkij8</a>	16	0
6	2014/9/18	沖縄の地名は読めない。。とよく聞きますが、これもね。確かに。	20	1
7	2014/9/29	ついに? やっと? 名護市の公認ゆるキャラ決定。やんばるでは、本部町のプトモに次ぐ2ばんめ? 恩納村のナ	32	3
8	2014/10/3	那覇近郊の皆さん! 那覇市久茂地の沖縄タイムスビルで今帰仁フェアですよ。今帰仁と言えば。。。スイカ。そ	65	1
9	2014/10/7	自転車の祭典「ツール・ド・おきなわ」。11月8日、9日の2日間、やんばるの各地をサイクリストが駆け巡ります。9	69	10
10	2014/10/8	【速報】週末(11日、12日)に予定されていたやんばるの産業まつりは、中止が決定しました。	103	9
11	2014/10/9	やんばるへの交通手段その1 鉄軌道のない沖縄(那覇にモノレールができたので、この表現は正しくないかも)で	182	19
12	2014/10/10	本家本元のサイトのご紹介。やんばる地域の観光以外の情報も満載! 是非チェックしてみてください。	103	14
13	2014/10/26	国頭村情報! <a href="http://www.okitour.net/sightseeing/tatsujin/00115/">http://www.okitour.net/sightseeing/tatsujin/00115/</a>	74	11
14	2014/10/27	4つ葉のクローバー。素敵すぎる。やんばるで幸せをつかむ。幸せを感じる心をつかんでください。	186	16
15	2014/10/28	伊是名村、伊平屋村 そして 両島へ船の発着する運天港のある今帰仁村合同で祭りがあります。去年のブログ	124	13
16	2014/10/28	沖縄北部観光情報コミュニケーションサイトさんが沖縄美ら島財団さんのアルバムをシェアしました。	109	8
17	2014/10/28	1. Meet the Cast / Be. Okinawa	77	5
18	2014/10/29	東村観光推進協議会さんが、オーライ! ニッポン大賞 グランプリ受賞!! 全国137件の応募のなかから、堂々の	204	18
19	2014/10/29	ファイターズファン、国頭村に来るべし!	151	21
20	2014/10/30	今日の、名護湾沿い21世紀の森公園¥(//▽//)¥	772	63
21	2014/10/30	「いいね!」200件になりました。ありがとうございます。徐々に情報拡充してまいりますので、今後ご期待下さい。	151	15
22	2014/10/30	国頭村にある道の駅、『ゆいゆい国頭』では、やんばる産のお米も売ってます。売り切れにご注意!	204	31
23	2014/10/31	やんばるへ行こう! やんばる(沖縄北部)は、美ら海水族館をはじめ自然や風景、歴史文化など見所満載! 沖縄	203	19
24	2014/11/1	今日から三連休ですね。最後の夏を求め、本土から沢山の観光客がいらっしやいますね。そこで沖縄を観光される	249	25
25	2014/11/1	お気づきだろうか。。二枚目、遠目に若干心霊? つぼくなってる許田道の駅の名物高橋さんがふぉーしてるの	0	22
26	2014/11/1	11月に入りましたが、やんばるは夏日和! 午後から少し雲がでています。この連休はやんばるへ! イベントやド	125	11
27	2014/11/2	突然ですが、この景色はどこからでしょう? 正解は道の駅許田『やんばる観光案内コーナー』の隣にあるトイレ屋	540	53
28	2014/11/2	カヌチャリゾートのスターダストファンタジア はじまっています。	102	18

投稿数	日付	投稿内容	閲覧者数	いいね！
29	2014/11/3	こんな風の強い日はどうしましょう？ とりあえず、美ら海水族館に行っ。。。その後は？ そこで、提案！！ 名護の	188	16
30	2014/11/3	インバウンド？ 外国からのお客様の受け入れ対応が、どの観光地でも話題であり課題です。英語の情報もチラチ	187	12
31	2014/11/3	Isn't it nice or what?	88	10
32	2014/11/3	こうすれば良かったのか。スママセン。<m(_ )m>	105	17
33	2014/11/4	今日もやんばる観光案内コーナー高橋さんの案内ガイドがさえわたります。黄金の『指』で観光コースを案内して	259	19
34	2014/11/4	連休はどこ行かれました？ 次の計画にオススメ、やんばる離島に行こう！ <伊平屋島編>伊平屋島は、今帰仁村	306	27
35	2014/11/4	今週末はいよいよツール・ド・おきなわが開催されます。やんばるのスポーツイベントとして定着し、今年で26回目	127	16
36	2014/11/5	美ら海水族館から見えるあの島は？ そう。伊江島タッチュー(城山172m)で有名な伊江島。その見た目もさるこ	147	17
37	2014/11/5	勝手な思い込みですが、沖縄旅行の写真で、夕日撮られた方多いと思います。夕日スポットでオススメしたいの	287	28
38	2014/11/6	やんばる観光する前に、小腹がすいたら、天ぶらだ！ 一個50円～なので、コストパフォーマンスが良い！ さらに美	242	24
39	2014/11/6	道の駅つながりで、もう一ネタ。やんばるに新しい道の駅が、「正式」に認定されました。	163	25
40	2014/11/7	橋マニア集まれ——！！ やんばるには、大きな橋が3本もかかっています。橋マニアでなくとも、橋の大きさや橋	362	34
41	2014/11/7	さて、やんばるの秋の風物詩「ツール・ド・おきなわ」の日がやってまいりました。開会式やほとんどの種目の参加登	105	13
42	2014/11/8	やんばるはミカンの宝庫でもあります！ これから美味しい季節。ファーマーズ・マーケットやんばるにいてみまし	246	13
43	2014/11/8	国頭村にある『奥ヤンバルの里』で40年振りに棚田が復活したということが、6月にニュースになっておりましたが、	303	30
44	2014/11/9	名護市で開催されましたツールド沖縄のバリアフリーサイクルリングとして、手で進むハンドサイクルや、2人乗りの	301	30
45	2014/11/10	オーライ！ ニッポン大賞グランプリ(内閣総理大臣賞)を取ったNPO法人 東村観光推進協議会の事務局長 小田	199	26
46	2014/11/10	沖縄に興味を持っての方に、もっと親しみやすく、分かりやすいサイトにしないと！！ ちょっと方向修正しないとです。	311	24
47	2014/11/11	サバニをご存知ですか？ 沖縄の伝統的な漁船です。今ではほとんど使われなくなりました。そのサバニに帆がっ	133	29
48	2014/11/11	大盛り好き集まれ——！！ 大盛りの美学、タコライスです。タコライスは、沖縄県金武町から発祥し1984年に誕	1,219	13
49	2014/11/12	結婚を考えている方、沖縄県今帰仁村へ集まれ～～～！！ 県外の方も大歓迎！！ 「シーカヤックde婚活」～	184	70
50	2014/11/12	今日も道の駅許田の観光案内コーナーは、多くの観光客様にお越しいただきました！ ガイド高橋さんの黄金の指と	395	19
51	2014/11/12	オレンジじゃないよ、マンゴーピューレですよ！！ 10月10日に沖縄県8番目の道の駅に登録された『未来ぎのぞ』も	515	31
52	2014/11/13	観光客の皆様！ 地元の皆様！ またまた、イルミネーション情報です。http://oki-	226	43
53	2014/11/14	11月中盤に入り、やんばるも朝夕は涼しくなってきました。散歩するにはとてもいい季節。これから何かと忙しく	208	20
54	2014/11/14	沖縄ディーブメシ チーイリチャーです。チーイリチャーとは、チー(血)のイリチャー(炒めもの)という意味であり、	231	20
55	2014/11/14	戸。(木の)@本部まーすやー 最近「木」に敏感な管理人です(´+´) V3そばより戸に関心がある。笑	120	7
56	2014/11/14	本部町でご活躍中、超ファンの、「やんばる彩葉」のゑみ子さんに、沖縄のものづくりさん達の課題についていろいろ	195	15
57	2014/11/14	お知らせです。12月3日(水)、4日(木)海洋博記念公園が全施設休園、休館となるようです。ご確認ください。	65	3
58	2014/11/15	Tea for two @ Nakijin 天然酵母パンを焼いてる和みカフェみっけ(´+´) クランベリーパン美味しかったー	868	41

投稿数	日付	投稿内容	閲覧者数	いいね！
59	2014/11/15	伊江村では観光イメージキャラクターの二次審査が始まっているようです。投票により行われるそうです！ みなさま	60	2
60	2014/11/16	絶景カフェシリーズ！！ 第一弾は沖縄科学技術大学院大学(通称OIST)ないにあるカフェです。大学院の中あり	550	35
61	2014/11/17	カメラ女子必見?! 美ら海水族館で皆さんジンベイザメを一生懸命撮影してますが、何処が間近で見られるポイントか	298	23
62	2014/11/18	タコライス発祥の地、新開地の街並み、鍾乳洞、田園風景、バードウォッチングの名所など、金武町には沖縄のな	380	50
63	2014/11/18	今日のやんばるはあいにくの雨模様。そんなか、宜野座村では子供たちが元気にいも掘り体験してるようですよ	95	10
64	2014/11/18	国頭村の辺土名では、11月30日(日)「辺土名大通り祭り」が開かれる模様。今回は記念すべき第1回目の開催	164	18
65	2014/11/18	本部町では2015年のミス桜募集始まっているようです！	123	8
66	2014/11/18	今帰仁村では北山王・王妃の募集が始まるようです！ 平成27年1月17日(土)～2月1日(日)に開催する「第8回今	118	15
67	2014/11/19	絶景カフェシリーズ！ 第2弾はお菓子御殿 恩納店！ 紅芋タルトでご存知のお菓子御殿で、何度かお土産を買わ	370	31
68	2014/11/20	宜野座村で今年も開催されます！ 昨年、第1回開催で大反響を呼んだ沖縄バーガーフェスタinぎのざ！ 第2回目と	134	15
69	2014/11/20	この週末はヤンバルへGO！ 11月の過ごしやすい季節。22日(土)、23日(日)、24日(月)は3連休！ やんばるで	127	12
70	2014/11/20	国頭村の宜名真では、第1回フーヌイユ祭りが開催！ 国頭村の秋の風物詩シイラの天日干し。なんと今年はお祭	356	49
71	2014/11/20	おーい、橋マニア～～！！ 第2弾は、今帰仁村と屋我地島を結ぶワルミ大橋です。このワルミ大橋は橋を眺めると	407	34
72	2014/11/20	わんさか大浦パークに寄り道しました(´+`´) 牛さんとお花がベストマッチ。	268	16
73	2014/11/21	古宇利オーシャンタワーが1周年！ オープンから1年が経つんですね。記念イベントもあり楽しそう！ この3連休は	150	17
74	2014/11/21	観光客にも大人気！ 名護にある『JAファーマーズマーケットやんばる はい菜！ やんばる市場』に潜入！ 今や観光	473	49
75	2014/11/22	3連休の1日目いかがお過ごしですか？ やんばるでは、さまざまなイベントが行われます。24日(月)に名護で開催	219	24
76	2014/11/23	三連休の中日、やんばるの朝は快晴です。過ごしやすい天気の中、やんばるでイベントを楽しむもよし、ノンビリと	359	32
77	2014/11/23	今日は三連休の中日。許田の案内コーナーも賑わっています。今日のガイドは青山さん。丁寧な説明が好評で	282	22
78	2014/11/23	フーヌイユとパヤオ祭り行って来ました。フーヌイユ(シーラ)の干物は、祭り開始1時間で完売したそうで、残	479	32
79	2014/11/24	まんまる市に行って参りました。年々規模が大きくなってありますが、今年も多く方が来場され、大賑わいとなりました	352	36
80	2014/11/25	『沖縄限定』！！ 三連休沖縄にいらっしやった方、沖縄土産に何をご購入されましたか？ 色々あると思いますが、ち	518	27
81	2014/11/25	宜野座の超人気イベント、宜野座バーガーフェスタ！！ 全国ご当地バーガーグランプリ！ へ出展したバーガー屋さ	316	35
82	2014/11/26	わんさか大浦パークで、今年も開催されます。二見情話大会！ 今年は第3回。地元で愛され歌い継がれる二見情	170	17
83	2014/11/26	金武町のアクティブパークでロックフェスティバル！ 金武町の新開地アクティブパークでオキナワンロックの先駆者	134	11
84	2014/11/26	伊是名酒造の記念ボトル 沖縄の北部地域でも、各地で泡盛が製造されています。伊是名村の「常盤」もまた味	198	17
85	2014/11/26	国頭村役場より辺土名大通祭りのプログラムが出ています！ 歩行者天国、イルミネーション、その他にも催し盛り	167	13
86	2014/11/26	今日はヤギです。刺身にしたり、ヨモギを入れたヤギ汁にしたりして食べます。口に入れた途端、口が『メーメー！』	935	59
87	2014/11/27	告知です！！ 「やんばる、ほおばるスタンプラリー」開催します！！ 実施日は12月1日(月)～1月31日(土) やんば	523	59
88	2014/11/28	道の駅許田の観光案内コーナーがある道路情報ターミナルでは、秋のらん展示会が行われています。北部のらん	346	27

投稿数	日付	投稿内容	閲覧者数	いいね！
89	2014/11/29	急な告知ですが、名護のピンポンガジュマルから名護十字路の間で歩行者天国となります。14時前後には、ガ	282	32
90	2014/11/29	美味しい沖縄ソバ、食べてます？ 観光客の方、沖縄来て昼御飯何にしようかと悩んでいるかと思います。他にも美	2,374	109
91	2014/12/1	スタンプラリー始まりました！！ 本日12月1日～1月31日まで「やんばる、ほおばるスタンプラリー」開催しており	853	78
92	2014/12/1	ありがとうございます！！	311	29
93	2014/12/2	ありがとうございます！	274	0
94	2014/12/2	やんばるにカフェあるの？？ 高速道路を許田で下りて58号線で走って、「休憩したいなっ！」と思って、カフェが	2,759	107
95	2014/12/6	オリオンビールちょうだい！ 沖縄のビールと言えば、やはりオリオンビール。那覇空港から高速で1時間ちょっと、	1,305	79
96	2014/12/6	やんばる(沖縄北部)に来たら、立ち寄ってみて！ なんと！グランプリ受賞！ 道の駅許田さん。おめでとうございます	324	33
97	2014/12/7	ブヒッ！！ブヒッ！！ 沖縄観光で、国際通りや各観光地で必ず文字で目にする豚「アゲ豚」。実は平仮名「あ	1,811	159
98	2014/12/8	やんばる・ほうばるスタンプラリーの設置場所、本部町にある『いこいの駅いづみ』にお邪魔しました。この名産	720	51
99	2014/12/8	沖縄ではイルミネーションが各地で行われております。美ら海水族館がある海洋博公園内でも、イルミネーションが	2,846	173
100	2014/12/9	沖縄北部観光情報コミュニケーションサイトさんのカバー写真	220	0
101	2014/12/9	道の駅許田「やんばる観光案内コーナー」では、やんばる・ほおばるスタンプラリーの用紙を配布しております。各	939	59
102	2014/12/10	モリンガって知ってますか？ テレビや雑誌でよく取り扱われえいる直物であり、二酸化炭素の吸収力が高く、また	680	53
103	2014/12/11	ラジオの中のラジオ局、ゴールデンラジオ放送がお送りするゴールデンアワー！！ 今回やんばる観光をさらに楽し	19,256	861
104	2014/12/12	観光客の皆さま、大宜味村はご存知でしょうか？ 長寿の里として大宜味村は有名なのですが、知ってました？ で	2,157	125
105	2014/12/12	深夜23時に投稿！！ 注意！！この投稿を見たら、お腹がすきますよ！！ 牛肉そば、島豚そば、美味しそう！！	2,383	130
106	2014/12/13	御礼！いいね！1000！ 当ページの『いいね！』が1000を越えてました！ これまで、いいね！やコメントいただき	661	86
107	2014/12/14	深夜の投稿第二弾！ こんな投稿見たら、あなたは明日(12月14日)宜野座だよ！！ 明日？ 正確には本日です	1,700	104
108	2014/12/15	【紹介】こんなサイトもあります。シリーズ。勝手にですが、そしていつまで続くか分かりませんが(笑)。(財)沖	632	68
109	2014/12/16	ラジオの中のラジオ局、ゴールデンラジオ放送がお送りするゴールデンアワー！！ 「ゴールデンアワーやんばるス	1,254	89
110	2014/12/17	【お知らせ】スタンプラリー開催中！ やんばるの道の駅・直売店をまわって、自然の恵み、海の幸、山の幸、やん	673	59
111	2014/12/18	【お知らせ】やんばるのイベント情報は ココ。大きなイベントから、地域住民しか知らないようなディープなイベント	475	34
112	2014/12/20	ラジオの中のラジオ局、ゴールデンラジオ放送がお送りするゴールデンアワー！！ 連絡が遅くなりました！！ ゴー	929	47
113	2014/12/21	だいぶ遅れて報告します。やんばる観光のガイドブック「やんばるDrive本」を作りました！！ 沖縄全体のガイド	7,504	524
114	2014/12/22	やんばるへ行こう！ Come to Yanbaru！ 去沖縄北部！ 오키나와(沖縄) 북부에 가자！！ やんばる観光	9,416	734
115	2014/12/23	【緊急告知！！】明日24日(水)から28日(日)まで沖縄に来る人に必見情報です。「やんばる観光フェア」を那覇	16,160	847
116	2014/12/23	24日から28日まで、那覇空港でこのスタッフ～♪がこのスタッフ～♪ジャンパー着て頑張ります。いろんなイベント	1,582	111
117	2014/12/24	うまくいくか分かりませんが、物事はチャレンジ！ ということで、グーグル様の力を借りて。翻訳の質は分からない	840	80
118	2014/12/24	FM沖縄ゴールデンアワー社員およびファンのみなさま そして 沖縄好きのみなさま お待たせしました！！ ゴール	6,424	408

投稿数	日付	投稿内容	閲覧者数	いいね！
119	2014/12/25	名護市稲嶺市長の挨拶を皮切りに「やんばる観光フェア」スタートさせていただきました！！ 本日は、連休後にも関	2,240	165
120	2014/12/26	今日は仕事納めですね。1年間お疲れ様でした。1年間の疲れを年末沖縄でリフレッシュされにいらっしゃる方へ、	3,524	239
121	2014/12/27	昨日も沢山の方に『やんばる観光フェア』に来て頂きました。ありがとうございます。今日からお仕事はお休みです	3,044	177
122	2014/12/27	那覇空港でのイベントたくさんの方にご来場いただき感謝です。たまには、ちょっとかわった情報を。空港のイベン	1,071	84
123	2014/12/28	最終日の空港は夏(´▽`)/	2,656	149
124	2014/12/29	これから沖縄にお越しになる皆様！！ やんばる(沖縄北部地域)の情報ですよ！ 沖縄についたら、レンタカーや観	15,032	1,300
125	2014/12/30	12月28日まで開催しました「やんばる観光フェア」は多くの方に来ていただき、大盛況の中、終わることができたこと	2,077	144
126	2014/12/30	年末年始もやっていますよ～！ 道の駅許田の『やんばる観光案内コーナー』は年末年始も休まずオープンします。時	1,429	138
127	2014/12/31	今帰仁村で『一番桜ノルディックウォーク！』沖縄北部の今帰仁村を舞台に5年目を迎えるこのイベント。今帰仁	671	79
128	2014/12/31	今年もお世話になりました！ 今年も残すところ1時間となりました。今年、当ページをご愛顧いただきありがとうございます	1,103	127
129	2015/1/4	お正月の余韻が……。今帰仁村にある「そーれ」行ってみました。休まず営業中。時間がゆっくりと流れています。	3,218	102
130	2015/1/5	【イベント情報】東村と言えば？ そうです。花と水とパインの村です。沖縄県内でも最も早く体験型観光にとりく	803	226
131	2015/1/12	投稿が滞り申し訳ありません。旬な情報をお届けできるように、準備中です。そうです。日本の春はここから始ま	1,069	79
132	2015/1/16	桜の季節到来 観光・ドライブ・仕事？等で本部方面に行かれる方は是非八重岳まで足を延ばして下さい。	1,390	111
133	2015/1/16	世界遺産 今帰仁城跡にも桜の季節到来 イベントなどいろいろあります。是非足を延ばして下さいね。	1,633	225
134	015/01/19	やんばるを紹介する動画の公開です。エリアを4つに分けて紹介します。第一弾はこれ。本部半島を今帰仁、本	1,054	223
135	2015/1/19	やんばる、ほおばるスタンプラリー 1月31日までですよ～《ヘークナー＝早く～》やんばるの道の駅、直売店でスタ	1,669	88
136	2015/1/20	県外からのみなさま！ レンタカー借りるときにぜひお手に取って車中で聞いてください。#観光、#沖縄、#やんば	277	99
137	2015/1/20	沖縄でも牡蠣！ 美味しそう！！ #グルメ、#沖縄、#やんばる、#宜野座、#牡蠣、#オイスター	1,646	240
138	2015/1/20	やんばる紹介動画 パート2。宜野座村、恩納村、金武町編です。題して、男飯！ 美味し！ 役者もい味出してる	5,392	392
139	2015/1/20	やんばる紹介ビデオ パート3トレッキングデイ 沖縄本島の最北部に位置する三村 国頭村、大宜味村、東村 のご	2,587	196
140	2015/1/21	やんばる観光ドライブMAP 5カ国語バージョン(´▽`)/ぜひご利用ください*¥(´^`)/ * #観光、#沖縄、#やんば	1,596	199
141	2015/1/21	沖縄北部観光情報コミュニケーションサイトさんのカバー写真	1,119	0
142	2015/1/22	(´^`)ご存知でしょうか～太平洋を見下ろす高台に”ポツン”と佇む、手造りカフェ「水母」←くらげ～と読みます。場所は	2,110	187
143	2015/1/22	『大盛りの美学』第二弾。国頭村にある『波止場食堂』メニューは全品大盛り。やんばるの大盛りのお店として有	5,302	491
144	2015/1/23	JリーグFC東京が1月22日から国頭陸上競技場でキャンプインしたようです。今行われているアジアカップの代表メ	1,222	111
145	2015/1/23	沖縄北部観光情報コミュニケーションサイトさんのカバー写真	752	0
146	2015/1/24	沖縄北部観光情報コミュニケーションサイトさんが一般社団法人 本部町観光協会さんの投稿をシェアしました。	918	101
147	2015/1/24	やんばるクイズ！ 国頭村の道の駅『ゆいゆい国頭』にある写真の像のことを、観光CD『ゴールデンアワーやんば	1,956	149
148	2015/1/26	沖縄北部観光情報コミュニケーションサイトさんのカバー写真	745	0

投稿数	日付	投稿内容	閲覧者数	いいね！
149	2015/1/26	名護城(ナングスク)の天上展望台付近の桜状況です。大分咲きはじめており、今週末の桜祭りが楽しみです。	2,471	249
150	2015/1/26	やんばるの海は綺麗です！！今日は日差しが強く、海がキラキラしてとても綺麗ですよ！ 天気恵まれ、23度と暑	3,270	343
151	2015/1/27	今日のやんばるは残念ですが雨・小雨です。そんな時はやんばるの各道の駅・直売店・直売所など回ってはいか	1,070	136
152	2015/1/28	国頭村の定食屋さんです。国頭まで観光に来たものの、いざレストランに行こうとしても、どこが良いのか分からな	3,348	330
153	2015/1/28	沖縄北部観光情報コミュニケーションサイトさんのカバー写真	914	0
154	2015/1/28	沖縄リゾートExpoに出展中。新高輪プリンスにて。ヤンバルの情報をみなさまに。	1,705	228
155	2015/1/28	ご存知ですか？沖縄最北端の辺戸岬少し手前・・・大パワースポットがあることを！ それは「大石林山」←(ダイ	3,488	334
156	2015/1/29	道の駅許田のやんばる観光案内コーナー今日も元気に、おもしろ、おかしく情報発信中 桜、お食事、絶景ポイント、	2,055	216
157	2015/1/29	写真がきれい。もちろん現場はもっと美しい。ぜひ！	1,821	221
158	2015/1/29	昨日1月28日は東京品川で開催されました沖縄リゾートEXPOに参加させていただきました。多くの旅行社の方や	4,592	273
159	2015/1/30	ミス沖縄の関連イベントに関する投稿があったのでシェアしときます。お伝えできなかったイベントの全体が少して	1,313	156
160	2015/1/30	キャンプニュース【サッカー】！！元日本代表の小野伸二選手や稲本潤一選手に会えるチャンス！！金武町陸上	1,426	131
161	2015/1/30	沖縄北部観光情報コミュニケーションサイトさんのカバー写真	813	0
162	2015/1/30	漢字だけの並びで、意味はなんとなくだけど、「やんばるへいらっしやーい」ということで。為了Yanbaru, 來吧。	872	123
163	2015/1/30	How about this? It will end, this coming Sunday. Hurry!	1,082	176
164	2015/1/30	キャンプニュース【野球 阪神タイガース】！！2月1日より阪神タイガース春季キャンプが行われます！！「六甲	811	103
165	2015/1/31	今日、明日と名護の桜まつりですよ！！お近くにいらしている方、美ら海水族館行った後、予定を決めていない方	1,585	212
166	2015/2/1	球春は沖縄から！2月1日はじまりました沖縄プロ野球キャンプ！今日は名護球場の北海道日本ハムファイター	2,331	273
167	2015/2/1	沖縄北部観光情報コミュニケーションサイトさんのカバー写真	1,016	0
168	2015/2/2	キャンプニュース【プロ野球】2月へ突入し、各チームも沖縄入りしたようですね。やんばるには2球団キャンプインし	2,787	382
169	2015/2/2	[Information] quote "Various events are happening daily during the show for people of all ages to enjoy and	573	48
170	2015/2/3	やんばる紹介観光ムービーパート4！お待たせしました。離島編です。やんばるには、伊平屋村、伊是名村、	4,940	400
171	2015/2/3	名護的咖啡、在酒店的廚師提供飯菜 午飯、向(到)晚飯也好。靠近名護的旅遊嚮導角之後、在這裡把小憩不放	1,543	152
172	2015/2/3	カツオといえば、本部町！！本部町は美ら海水族館や備瀬のフクギがあるところです。美ら海水族館で泳ぐカツオ	2,706	302
173	2015/2/4	女性ファン多し！！日本ハムファイターズのキャンプには女性が多い！！選手の練習を見ようにも、最前列は女	3,476	355
174	2015/2/5	もしかしたら！【お得情報】本部町にある海洋博記念公園2/7(土)～15(日)は園内のリフト付き遊覧車及び電気	1,123	137
175	2015/2/5	人気観光スポットで走れちゃイベント。ワルミ大橋、古宇利大橋、古宇利島。んでもって、夕日を見れる！！募	1,216	150
176	2015/2/5	沖縄北部観光情報コミュニケーションサイト	667	0
177	2015/2/5	沖縄北部観光情報コミュニケーションサイトさんのカバー写真	1,286	0
178	2015/2/5	ご存知ですか？「大國林道」・・・自然美を求める人、アクティブな人、ロマンチックな人、すぐ行動すべきかな？ 沖	3,032	317



投稿数	日付	投稿内容	閲覧者数	いいね！
179	2015/2/6	日本ハムファイターズキャンプ 今日の名護球場は曇りですが朝早くから日本ハムファン、報道関係者の方がいます	1,774	185
180	2015/2/7	ありがとうございます！ ページへの『いいね！』が、3000に達しました！ これまで、『いいね！』をくださった方々、	2,556	300
181	2015/2/8	プロ野球キャンプ情報。台湾の方むけ。でも日本語。すみません。	1,025	121
182	2015/2/9	昨日は斎藤、今日は大谷！？海も見てよ～～～！ ファイターズの拠点 名護球場の裏には「21世紀の森ビーチ」と	2,245	259
183	2015/2/9	虹を見に「やんばる」へ来ませんか？ おはようございます。今日は朝から虹が出でいましたね。出勤前ゆえ、な	2,187	290
184	2015/2/10	ご存知ですか 備瀬フクギ並木・・・ 美ら海水族館から、徒歩15分～高さ10m 天から贈られた木「福木」この木が集	5,160	579
185	2015/2/10	そうだ、観光しよう！！今日は日ハムも、阪神も休み！！各地の桜祭りは終わってしまいましたが、まだ桜	1,834	257
186	2015/2/11	プロ野球練習試合！今日は、名護球場で北海道日本ハムファイターズvs阪神タイガースの練習試合。名護球場	1,704	181
187	2015/2/12	辺戸岬！一度は行ってみたい沖縄本島最北端 沖縄自動車道許田ICを出て、名護から58号をさらに北に約1時間！	2,950	411
188	2015/2/16	今日の沖縄はポカポカ陽気だったので、21世紀の森ビーチをお散歩してきました！ベンチに座っていると聞こえてく	2,285	288
189	2015/2/17	プロ野球キャンプ今日は宜野座が熱い なかなか見ることができないプロ野球 選手の華麗な動きを見に行きま	1,393	160
190	2015/2/18	スタンプラリーご参加頂きありがとうございました。12月1日～1月31日まで開催させて頂きました「やんばる・ほお	2,192	222
191	2015/2/19	プロ野球キャンプ 12日火曜日に宜野座球場に阪神タイガース対東北楽天ゴールデンイーグルスの練習試合を見	2,054	226
192	2015/2/20	ご存知でしょうか？名護市呉我「嵐山展望台」～を嵐山展望台を侮ってはなりませんよ！許田道の駅から13	2,927	331
193	2015/2/21	プロ野球 今日から各地でオープン戦が始まります 名護では日本ハム対楽天戦がありま～す。かなり混み合うと思	1,860	137
194	2015/2/22	韓国プロ野球も熱い！沖縄では、韓国のプロ野球チームもキャンプに訪れています。今日2月22日は日曜日。金	1,245	120
195	2015/2/23	やんばる夜のゴールデンルートと言え、いろいろありますが、今日は名護のゴールデンルート！！名護と言え	2,524	302
196	2015/2/24	ここでも何度もとりあげたFMおきなわの人気番組ゴールデンアワー。そのスペシャル版としてやんばるをテーマに	1,563	121
197	2015/2/24	今帰仁のみなさんから、素晴らしい映像が届きました。ガイドブックには載せられない本部半島の魅力がつまってい	1,518	147
198	2015/2/25	泡盛は美味しいお酒ですよ。泡盛は沖縄では「島酒」と呼ばれ、通称「島」です。なので、ウイスキーをソーダで	3,382	393
199	2015/3/2	古宇利島にあるカフェ。女子旅には非常に良い、海が見えるカフェです。今帰仁城跡⇒古宇利島⇒カフェのコー	1,675	171
200	2015/3/2	東村でつつじ祭りが開催されます。やんばるドライブの際にはぜひ！杜鵑花節將在東村舉行。請訪問我們的驅動	1,308	182
201	2015/3/3	森林セラピーをご存知ですか？森林セラピーは、医学や医療システムを背景にした森林リラクゼーション効果や免	1,804	195
202	2015/3/3	春の到来！花のお祭り！3月に入りましたね。やんばるでは、東村のつつじ祭りが始まっています。また、やんば	1,013	98
203	2015/3/4	今年は沖縄で何やろう？沖縄県の統計では、沖縄に初めて旅行に来られた方と、リピーターの活動内容を比較し	2,680	244
204	2015/3/10	金武町と言え？そう、タコライスが有名ですね。R329沿いに掲げられた看板には、746kgのジャンボタコライス	2,579	326
205	2015/3/10	去る2月28日に東村で開催されたアドベンチャーラリーが新聞紙面にて大きく紹介されていました。県外では先ず	1,136	125
206	2015/3/11	沖縄の三大高級魚って？ええっ！？沖縄ってグルクンしか知らない？いえいえ、グルクンは沖縄県の魚です。	5,630	529
207	2015/3/11	やんばるで民泊。今回当事業（北部広域市町村圏事務組合による平成26年度やんばる観光連携推進事業）に	2,277	272
208	2015/3/11	金武町の指定文化財「ウツカガ（金武大川）」をご存知でしょうか？並里区の中央に位置し、琉球石灰質を基盤	2,498	315

投稿数	日付	投稿内容	閲覧者数	いいね！
209	2015/3/12	Have you seen the video ? The video introduces OKINAWA Yanbaru (Nothern aera) good local	1,078	66
210	2015/3/12	泡盛「国華」が生まれる場所:津嘉山酒造所 津嘉山酒造所は大正13年頃沖縄県本島北部に位置する名水の地国	2,446	259
211	2015/3/13	What is the best way to go to Yanbaru ? From Naha air port, it is better to use highway. If you have time for	1,436	157
212	2015/3/13	至極の時間:離島散策(伊是名島)伊是名島は、沖縄本島の北方に位置し、運天港から船で55分、周囲16.7kmの	5,928	655
213	2015/3/14	「～花に思いをよせて～」 「道の駅」許田道路情報ターミナルにおいて 第26回おひな祭り花展が開催されています	1,472	166
214	2015/3/16	It is hot today!. Summer has come !? Temperature will be 26 degrees Celsius. OMG, it is summer now !! We	1,476	152
215	2015/3/16	海洋療法(タラソテラピー)で癒されてみませんか? タラソテラピーをご存知でしょうか? 「タラソテラピー」とは「海洋	3,528	390
216	2015/3/17	パン屋めぐりの旅:名護市 名護市にはここ近年、ハンバーガー屋さんやパイ・マフィン屋さんやドーナツ屋さん含	2,749	295
217	2015/3/17	Now is the best time to view azalea at "Tsutsuji-no-mori-en" in Higashi son Until yesterday, the blossoming	1,379	195
218	2015/3/18	キジムナーが住む場所:名護市 名護博物館から名護十路路向けにそびえ立つヒンプンガジュマル。名護市の入り	4,044	431
219	2015/3/19	「やんばるの道シリーズ」! 始めます。無理なく不定期でやります。(笑) やんばるの道を紹介していきますので、	3,018	333
220	2015/3/19	"KABAASAI" Food festival of Yanbaru will be held in Wansaka Ohura park in Nago on March 22nd. 20	601	73
221	2015/3/19	Do you know "Yachimun" ? Yachimun is a dialect of Okinawa, shows the pottery of Okinawa. Yachimun	1036	102
222	2015/3/20	Vamos para ver una azalea ! Gehen wir, eine Azalee zu sehen ! Allons voir une azalée ! Andiamo per vedere	1379	170
223	2015/3/20	Why don't you swim in the Yanbaru beach? When you see the pictures, nobody can wait. You coming this	2849	295

(HP へのアクセス実績(2014年9月～2015年3月))

9月～3月までの累計では 22,803 人がホームページを訪れた。(月平均 3,258 人)

月別	アクセス数(件)					PV(閲覧ページ数)		直帰率	新規率	1件当たり滞在時間(分:秒)
	①	②	③	④	⑤	⑥	⑦			
	検索エンジン	SNS	リンク	直接入力	合計	月別PV	PV数/件(⑥/⑤)			
9月	3,738	22	363	471	4,594	8,631	1.9	73.8%	82.4%	1:09
10月	2,679	32	457	375	3,543	7,756	2.2	70.7%	79.4%	1:34
11月	1,995	143	632	309	3,079	6,794	2.2	67.9%	75.8%	1:47
12月	1,685	401	206	317	2,609	6,374	2.4	65.3%	74.2%	2:04
1月	2,113	662	532	386	3,693	10,668	2.9	61.6%	73.1%	2:39
2月	2,329	39	294	406	3,068	8,445	2.8	66.4%	77.8%	2:15
3月	1,613	26	301	277	2,217	7,257	3.3	59.5%	74.5%	2:42
	16,152	1,325	2,785	2,541	22,803					

項目別カウント ※2015年3月20日までの集計

- ①検索エンジンからの訪問者数
- ②ソーシャルメディアからの訪問者数
- ③他のサイトリンクからの訪問者数
- ④ブラウザのブックマーク、URL直接入力、メールにあるURLをクリックした数
- ⑤月間アクセス数の合計
- ⑥月間PV(ページビュー)閲覧ページ数
- ⑦PV数/件:アクセス1件あたりのPV(ページビュー)数

(ユーザー)

アクセスしてくるユーザーは国では日本が多く、国内では沖縄県が一番多い。

国別 訪問回数			国内地域別 訪問回数		
国	訪問回数	新規ユーザー	国	訪問回数	新規ユーザー
日本	23,785	77.3%	沖縄県	7,984	67.7%
台湾	235	91.1%	東京都	5,060	83.3%
アメリカ	97	89.7%	大阪府	2,702	79.7%
ブラジル	94	100.0%	福岡県	1,669	76.9%
香港	85	81.2%	京都府	966	78.3%
ロシア	36	2.8%	神奈川県	884	85.1%
フランス	26	100.0%	千葉県	860	82.2%
イタリア	25	100.0%	愛知県	582	84.9%
韓国	18	100.0%	兵庫県	406	84.7%
中国	13	53.9%	埼玉県	402	86.3%

(検索キーワード・リンク)

キーワード	訪問回数	新規ユーザー
沖縄 北部 観光	326	89.6%
沖縄 北部 ドライブ	181	86.2%
沖縄北部観光	166	91.0%
沖縄 北部	133	93.2%
やんばる 観光	116	84.5%
沖縄 生態系	109	91.7%
やんばる ドライブ	79	69.6%
宜野座村まつり	71	73.2%
沖縄 ドライブ	59	96.6%
沖縄 北部観光	57	79.0%
沖縄北部	55	89.1%
やんばる観光	52	82.7%
沖縄北部 観光	52	80.8%
やんばる イベント	51	37.3%